

Manuel du propriétaire Dell™ XPS™ 630i

Modèle DCDR01

Remarques, Avis et Précautions



REMARQUE : une REMARQUE indique des informations importantes qui peuvent vous aider à mieux utiliser votre ordinateur.



AVIS : un AVIS vous avertit d'un risque de dommage matériel ou de perte de données et vous indique comment éviter le problème.



PRÉCAUTION : une PRÉCAUTION indique un risque de dommage matériel, de blessure corporelle ou de mort.

**Les informations contenues dans ce document sont sujettes à modification sans préavis.
© 2008 Dell Inc. Tous droits réservés.**

Toute reproduction sous quelque forme que ce soit sans l'autorisation écrite de Dell Inc. est strictement interdite.

Marques utilisées dans ce document : *Dell*, le logo *DELL*, *XPS* et *YOURS IS HERE* sont des marques de Dell Inc. ; *Bluetooth* est une marque déposée détenue par Bluetooth SIG, Inc. et est utilisée par Dell sous licence ; *Intel est une* marque déposée et *Core* est une marque de Intel Corporation ; *Microsoft*, *Windows*, *Windows Vista* et le Bouton Démarrer de *Windows Vista* (N&B) et le logo du Bouton Démarrer de *Windows Vista* sont des marques ou des marques déposées de Microsoft Corporation aux États-Unis et/ou dans d'autres pays ; *Blu-ray Disc* est une marque de Blu-ray Disc Association ; *Nvidia* est une marque déposée de Nvidia Corporation aux États-Unis et/ou dans d'autres pays.

Les autres marques et noms de produits pouvant être utilisés dans ce document sont reconnus comme appartenant à leurs propriétaires respectifs. Dell Inc. rejette tout intérêt propriétaire dans les marques et les noms commerciaux autres que les siens.

Modèle DCDR01

Avril 2008

Réf. HT268

Rév. A01

Table des matières

	Recherche d'informations	11
1	À propos de votre ordinateur	19
	Vue frontale de l'ordinateur	19
	Vue arrière de l'ordinateur	21
	Connecteurs du panneau avant	23
	Connecteurs du panneau arrière	24
2	Configuration de votre ordinateur	27
	Installation de votre ordinateur dans un espace fermé	27
	Connexion à Internet	29
	Configuration de votre connexion Internet.	30
	Transfert d'informations vers un nouvel ordinateur	32
	Microsoft® Windows® XP	32
	Windows Vista	36
	Installation d'une imprimante	36
	Câble de l'imprimante	36
	Connexion d'une imprimante USB	37

Raccordement de deux moniteurs	38
Branchement de deux moniteurs équipés de connecteurs VGA	38
Branchement d'un moniteur avec un connecteur VGA et d'un moniteur avec un connecteur DVI	39
Connexion d'un téléviseur	39
Modification des paramètres d'affichage	40
Dispositifs de protection contre les surtensions électriques	40
Parasurtenseurs	40
Filtres de ligne	41
Onduleurs	41
Gestion de l'alimentation	41
Options de gestion de l'alimentation sous Windows XP	41
Options de gestion de l'alimentation sous Windows Vista	45
3 Utilisation des fonctions multimédia	47
Lecture de CD ou de DVD	47
Copie de CD et DVD	49
Comment copier un CD ou un DVD	49
Utilisation de CD et DVD vierges	50
Conseils utiles.	51
Réglage de l'image.	52
Raccordement de l'ordinateur à un téléviseur ou un périphérique audio	52
S-Vidéo et audio standard	55

S-vidéo et audio numérique S/PDIF	56
Vidéo composite et audio standard	58
Vidéo composite et audio numérique S/PDIF.	60
Vidéo composante et audio standard	62
Vidéo à composantes séparées et audio numérique S/PDIF	65
Configuration des casques Cyberlink (CL)	68
Activation des paramètres d'affichage d'un téléviseur	69
Utilisation d'un lecteur de carte multimédia (en option)	70
Instructions de configuration de la technologie sans fil Bluetooth sur un périphérique	72
4 Présentation des configurations	
RAID	73
Configuration RAID de niveau 0	73
Configuration RAID de niveau 1	74
Configuration de disques durs en RAID.	75
Activation du mode RAID sur l'ordinateur	75
Utilisation de l'utilitaire ROM Nvidia MediaShield	76
Utilisation de Nvidia MediaShield	78
Création d'une matrice RAID	78
Suppression d'une matrice RAID.	79
Conversion d'un type de configuration RAID à un autre	80
Reconstruction d'une configuration RAID	81

5	Nettoyage de votre ordinateur	83
	Ordinateur, clavier et moniteur	83
	Souris (non optique)	83
	Lecteur de disquette	84
	CD et DVD	84
6	Programme de configuration du système	85
	Présentation générale	85
	Accès au programme de configuration du système	85
	Écrans du programme de configuration du système	86
	Options du programme de configuration du système	87
	Séquence d'amorçage	90
	Paramètres	90
	Modification de la séquence d'amorçage pour le démarrage en cours	91
	Modification de la séquence d'amorçage pour les prochains redémarrages	92
7	Effacement des mots de passe et des paramètres CMOS	93
	Effacement des mots de passe	93
	Effacement des paramètres CMOS	95
	Flash du BIOS	96

8	Outils de dépannage	97
	Voyants d'alimentation	97
	Codes sonores	98
	Messages système	101
	Dépanneur des conflits matériels	103
	Dell Diagnostics	104
	Quand utiliser Dell Diagnostics	104
	Démarrage de Dell Diagnostics à partir du disque dur	104
	Démarrage de Dell Diagnostics à partir du support Drivers and Utilities	105
	Menu principal de Dell Diagnostics	106
9	Dépannage	109
	Problèmes liés aux batteries	109
	Problèmes liés au lecteur	110
	Messages d'erreur	111
	Problèmes liés aux périphériques IEEE 1394	113
	Problèmes de clavier	113
	Problèmes de blocage et problèmes logiciels	114
	Problèmes de mémoire	116
	Problèmes de souris	116
	Problèmes de réseau	117
	Problèmes d'alimentation	118
	Problèmes d'imprimante	119
	Problèmes de scanner	120
	Problèmes de son et de haut-parleur	121
	Problèmes liés à l'affichage et au moniteur	122
	Problèmes liés au surcadençage	124
	Voyants d'alimentation	124

10 Réinstallation du logiciel	127
Pilotes	127
Qu'est-ce qu'un pilote ?	127
Identification des pilotes	127
Réinstallation de pilotes et d'utilitaires.	128
Utilisation du support Drivers and Utilities	129
Dépannage des problèmes logiciels et matériels dans les systèmes Microsoft® Windows® XP et Windows Vista®	131
Restauration du système d'exploitation	132
Utilisation de la fonction Restauration du système de Microsoft Windows	133
Utilisation de Dell™ PC Restore et de Dell Factory Image Restore	134
Utilisation du support Operating System	138
11 Caractéristiques	141
12 Obtention d'aide	147
Obtention d'aide	147
Support technique et service clientèle.	148
DellConnect	148
Services en ligne	148
Service AutoTech	149
Service automatisé d'état des commandes	149
Problèmes de commande	150
Informations sur les produits	150

Retour d'articles pour réparation ou avoir dans le cadre de la garantie	150
Avant d'appeler	151
Pour prendre contact avec Dell	153
A Annexe	155
Réglementation de la FCC (États-Unis uniquement)	155
FCC - Classe B	155
Macrovision	156
Glossaire	157
Index	177

Recherche d'informations

 **REMARQUE** : certaines fonctionnalités ou certains supports peuvent être disponibles en option et ne pas être fournis avec l'ordinateur. Certaines fonctionnalités ou certains supports ne sont disponibles que dans certains pays.

 **REMARQUE** : des informations supplémentaires peuvent être fournies avec l'ordinateur.

Que recherchez-vous ?

- Un programme de diagnostics pour mon ordinateur
- Des pilotes pour mon ordinateur
- Le logiciel DSS (Desktop System Software)

Cherchez ici

Le support Drivers and Utilities

REMARQUE : le support *Drivers and Utilities* peut être en option et n'est pas nécessairement livré avec votre ordinateur.

La documentation et les pilotes sont déjà installés sur l'ordinateur. Vous pouvez réinstaller les pilotes à l'aide du support (reportez-vous à la section « Réinstallation de pilotes et d'utilitaires » à la page 128). Pour exécuter Dell Diagnostics, reportez-vous à la section « Dell Diagnostics » à la page 104.

Des fichiers Lisez-moi peuvent être inclus sur votre support afin de fournir des informations sur les modifications techniques apportées en dernière minute à votre ordinateur ou des informations de référence destinées aux techniciens ou aux utilisateurs expérimentés.



REMARQUE : des mises à jour de pilotes et de la documentation sont disponibles sur le site support.dell.com.

Que recherchez-vous ?

- Informations sur la garantie
- Termes et Conditions (États-Unis uniquement)
- Consignes de sécurité
- Informations sur les réglementations
- Informations sur l'ergonomie
- Contrat de licence utilisateur final

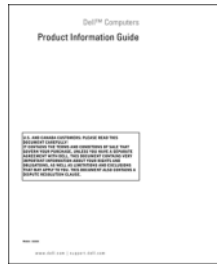
Cherchez ici**Guide d'information sur le produit Dell™**

-
- Comment configurer mon ordinateur

Diagramme de configuration

Que recherchez-vous ?

- Numéro de service et code de service express
- Étiquette de licence Microsoft Windows

Cherchez ici**Numéro de service et licence Microsoft® Windows®**

REMARQUE : le numéro de service de votre ordinateur et les étiquettes de licence Microsoft® Windows® se trouvent sur votre ordinateur.

Le numéro de service de l'ordinateur consiste en un numéro accompagné d'un code de service express.

- Utilisez le numéro de service pour identifier votre ordinateur lorsque vous accédez au site Web support.dell.com ou lorsque vous contactez le support technique.
- Entrez le code de service express pour orienter votre appel lorsque vous contactez le service de support.



- Si vous avez besoin de réinstaller le système d'exploitation, utilisez la clé de produit qui se trouve sur l'étiquette de licence.

REMARQUE : par mesure de sécurité supplémentaire, la nouvelle étiquette de licence Microsoft Windows a une partie manquante ou « trou » pour dissuader le décolllement de l'étiquette.

Que recherchez-vous ?**Cherchez ici**

- Solutions — Astuces de dépannage, articles de techniciens et cours en ligne, questions fréquemment posées
- Communauté — Discussion en ligne avec d'autres clients de Dell
- Mises à niveau — Informations sur les mises à niveau des composants, comme la mémoire, le disque dur et le système d'exploitation
- Service clientèle — Personnes-ressources, appels de service et état des commandes, garanties et informations de réparation
- Service et support — Historique de l'état des appels de service et du support, contrat de service, discussions en ligne avec le support technique
- Service de mise à jour technique Dell — Avertissement par e-mail des mises à jour logicielles et matérielles correspondant à votre ordinateur.
- Référence — Documentation de l'ordinateur, détails sur la configuration de l'ordinateur, caractéristiques de produit et livres blancs
- Téléchargements — Pilotes, correctifs et mises à jour logicielles agréés

Site web de Support Dell — support.dell.com

REMARQUE : sélectionnez votre région ou votre secteur d'activité pour voir le site de support qui vous concerne.

Que recherchez-vous ?

- DSS (Desktop System Software) — Si vous réinstallez le système d'exploitation de votre ordinateur, vous devez également réinstaller l'utilitaire DSS. DSS fournit des mises à jour vitales pour votre système d'exploitation et la prise en charge des processeurs, lecteurs optiques, périphériques USB, etc. DSS est requis pour le bon fonctionnement de votre ordinateur Dell. Ce logiciel détecte automatiquement votre ordinateur et son système d'exploitation, et installe les mises à jour appropriées à votre configuration.

Cherchez ici

Pour télécharger Desktop System Software :

- 1** Visitez le site support.dell.com et cliquez sur **Pilotes et téléchargements**.
- 2** Cliquez sur **Select Model** (Sélectionner un modèle).
- 3** Sélectionnez le modèle de votre produit et cliquez sur **Confirm** (Valider) ou entrez un numéro de service et cliquez sur **OK**.
- 4** Cliquez sur **System Utilities** (Utilitaires système).
- 5** Cliquez sur **Desktop System Software** sous **Dell - Utility** (Dell - Utilitaire), et cliquez sur **Download Now** (Télécharger maintenant).
- 6** Cliquez sur **Run** (Exécuter) pour exécuter le pilote ou sur **Enregistrer** pour enregistrer le pilote sur votre ordinateur.

REMARQUE : L'interface utilisateur support.dell.com peut varier selon vos sélections.

-
- Comment trouver des informations concernant mon ordinateur et ses composants
 - Comment établir une connexion à Internet
 - Comment ajouter des comptes d'utilisateur pour diverses personnes
 - Comment transférer des fichiers et des paramètres à partir d'un autre ordinateur

Centre d'accueil de Windows

Le Centre d'accueil de Windows s'affiche automatiquement lors de la première utilisation de l'ordinateur. Vous pouvez choisir de l'afficher à chaque démarrage de votre Tablet PC en cochant la case **Run at startup** (Exécuter au démarrage). Pour accéder au Centre d'accueil, vous pouvez également cliquer sur le bouton Démarrer de Windows Vista ™, puis cliquer sur **Centre d'accueil**.

Que recherchez-vous ?

- Comment utiliser Microsoft Windows XP ou Windows Vista®
- Comment utiliser des programmes et des fichiers
- Comment personnaliser mon bureau

Cherchez ici**Aide et support de Windows**

Microsoft Windows XP :

- 1** Cliquez sur le bouton **Démarrer**, puis sur **Aide et support**.
- 2** Sélectionnez l'une des rubriques proposées ou tapez un mot ou une phrase décrivant votre problème dans le champ **Rechercher**, cliquez sur l'icône flèche puis sur la rubrique correspondant à votre problème.
- 3** Suivez les instructions qui s'affichent.

Windows Vista :

- 1** Cliquez sur le bouton Démarrer Windows Vista , puis sur **Aide et support**.
- 2** Dans *Rechercher de l'aide*, tapez un mot ou une phrase décrivant votre problème, puis appuyez sur <Entrée> ou cliquez sur la loupe.
- 3** Cliquez sur la rubrique qui décrit votre problème.
- 4** Suivez les instructions qui s'affichent.

Que recherchez-vous ?

- Comment réinstaller mon système d'exploitation

Cherchez ici

Support Operating System

Le système d'exploitation est déjà installé sur votre ordinateur. Pour réinstaller le système d'exploitation, utilisez le support *Operating System*. Reportez-vous à la section « Restauration du système d'exploitation » à la page 132 de votre *Guide d'utilisation* ou du *Manuel du propriétaire*.



Une fois le système d'exploitation réinstallé, utilisez le support *Drivers and Utilities* pour réinstaller les pilotes de périphérique fournis avec l'ordinateur.

L'étiquette de la clé de produit du système d'exploitation se trouve sur l'ordinateur.



REMARQUE : la couleur du CD varie selon le système d'exploitation que vous avez commandé.

À propos de votre ordinateur

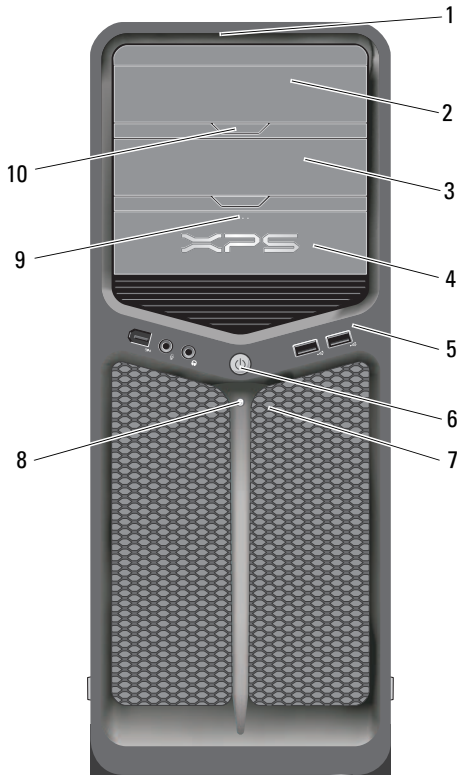
Vue frontale de l'ordinateur



- | | |
|------------------------------|---|
| 1 DEL du panneau avant (3) | Le panneau avant de l'ordinateur comporte plusieurs voyants de différentes couleurs. |
| 2 panneau du lecteur optique | Ce panneau protège le lecteur optique. Utilisez le lecteur optique pour lire un CD/DVD. |

3	baie du lecteur optique, en option	Peut recevoir un disque optique.
4	lecteur FlexBay	Peut recevoir un lecteur de disquette, un lecteur de carte multimédia ou un disque dur supplémentaire.
5	connecteurs d'E/S avant	Reliez chaque périphérique USB et les autres périphériques au connecteur approprié (reportez-vous à la section « Connecteurs du panneau avant » à la page 23).
6	bouton d'alimentation	<p>Appuyez sur ce bouton pour allumer l'ordinateur.</p> <p> AVIS : pour éviter de perdre des données, n'utilisez pas le bouton d'alimentation pour éteindre l'ordinateur. Procédez plutôt à un arrêt du système d'exploitation.</p> <p> AVIS : si la fonctionnalité ACPI est activée, l'ordinateur arrête le système d'exploitation avant de s'éteindre lorsque vous appuyez sur le bouton d'alimentation.</p> <p>REMARQUE : le bouton d'alimentation peut également être utilisé pour réactiver le système lorsqu'il est en veille, ou pour le faire passer en mode d'économie d'énergie (reportez-vous à la section « Gestion de l'alimentation » à la page 41).</p>
7	DEL du panneau avant (4)	Le panneau avant de l'ordinateur comporte plusieurs voyants de différentes couleurs.
8	voyant d'alimentation	<p>Le voyant d'alimentation s'allume et clignote ou reste allumé, selon l'état :</p> <ul style="list-style-type: none"> • Voyant éteint — L'ordinateur est éteint. • Blanc — L'ordinateur fonctionne normalement. • Blanc clignotant — L'ordinateur est en mode d'économie d'énergie. <p>Pour quitter le mode d'économie d'énergie, appuyez sur le bouton d'alimentation. Vous pouvez également utiliser le clavier ou la souris s'ils sont définis en tant que périphériques de réactivation dans le Gestionnaire de périphériques de Windows. Pour plus d'informations sur les états de veille et sur les méthodes permettant de quitter un mode d'économie d'énergie, reportez-vous à la section « Gestion de l'alimentation » à la page 41.</p>

9	bouton d'éjection du lecteur FlexBay	Appuyez ici pour ouvrir ou fermer le panneau du lecteur de carte multimédia ou de disquette.
10	bouton d'éjection du panneau du lecteur optique (2)	Appuyez ici pour ouvrir/fermer le lecteur optique.

Vue arrière de l'ordinateur

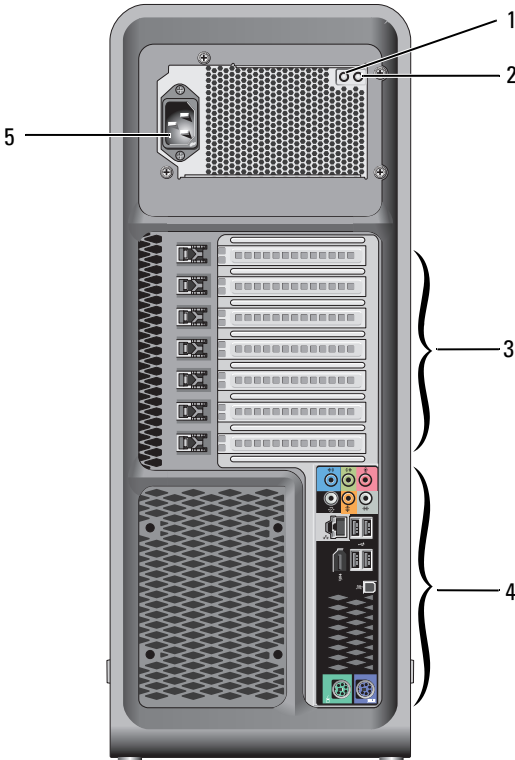

1	Commutateur de test du bloc d'alimentation	Sert à tester le bloc d'alimentation.
2	DEL de diagnostic du bloc d'alimentation	Indique l'énergie disponible pour le bloc d'alimentation. <ul style="list-style-type: none"> • Voyant vert — Indique l'énergie disponible pour le bloc d'alimentation. • Aucun voyant allumé — Indique qu'aucune énergie n'est disponible pour le bloc d'alimentation ou que celui-ci ne fonctionne pas. Pour plus d'informations, reportez-vous à la section « Voyants d'alimentation » à la page 97.
3	logements de carte	Permettent d'accéder aux connecteurs de toutes les cartes PCI ou PCI Express installées. REMARQUE : certains logements prennent en charge des cartes pleine longueur.
4	connecteurs d'E/S arrière	Reliez chaque périphérique USB et les autres périphériques au connecteur approprié (reportez-vous à la section « Connecteurs du panneau arrière » à la page 24.
5	connecteur d'alimentation	Insérez le câble d'alimentation. Il est possible que le connecteur de votre ordinateur soit différent de celui qui est illustré.

Connecteurs du panneau avant

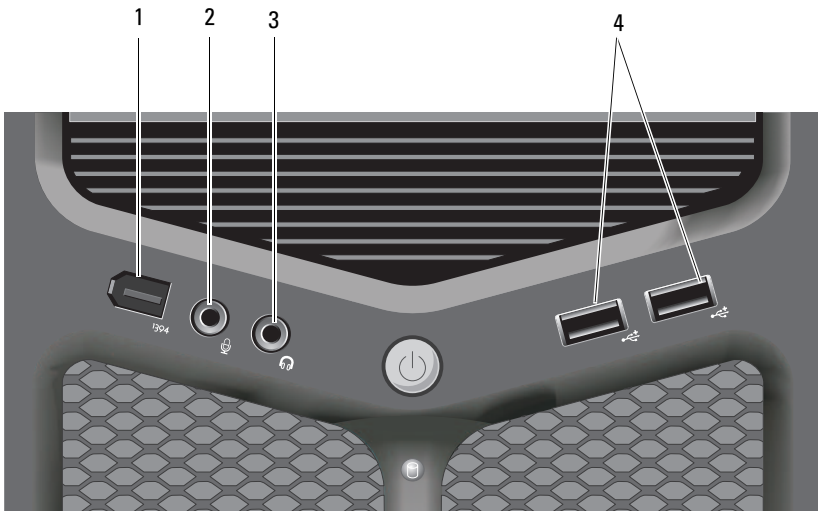

1	connecteur IEEE 1394	Le connecteur IEEE 1394 (en option) permet de brancher des périphériques de données à haut débit tels que des appareils photo numériques et des périphériques de stockage externes.
2	connecteur de microphone	Utilisez cette prise pour brancher un microphone afin d'entrer des données vocales ou musicales dans un programme audio ou de téléphonie.
3	connecteur de casque	Utilisez la prise casque pour relier un casque ou des haut-parleurs externes.
4	connecteurs USB 2.0 (2)	Utilisez les connecteurs USB situés à l'avant de l'ordinateur pour les périphériques que vous connectez occasionnellement, comme des clés de mémoire flash ou des appareils photo, ou pour les périphériques USB amorçables (reportez-vous à la section « Programme de configuration du système » à la page 85 pour plus d'informations sur l'initialisation à partir de périphériques USB). REMARQUE : il est recommandé d'utiliser les connecteurs USB à l'arrière pour les périphériques qui restent connectés, comme une imprimante ou un clavier.

Connecteurs du panneau arrière

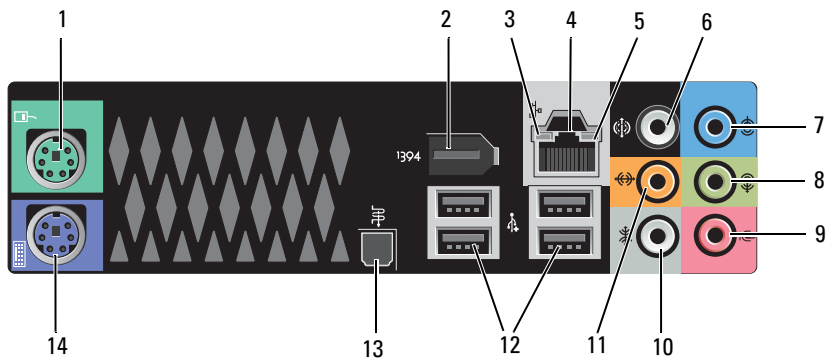

<p>1 connecteur de souris</p>	<p>Raccordez une souris PS/2 standard au connecteur de souris (vert). Éteignez l'ordinateur et tous les périphériques connectés avant de connecter une souris à l'ordinateur. Si vous disposez d'une souris USB, reliez-la à un connecteur USB.</p>
<p>2 connecteur IEEE 1394</p>	<p>Utilisez le connecteur IEEE 1394 pour brancher des périphériques de données à haut débit tels que des appareils photo numériques et des périphériques de stockage externes.</p>
<p>3 voyant d'activité réseau</p>	<p>Le voyant d'activité réseau est allumé (clignotant) quand l'ordinateur envoie ou reçoit des données sur le réseau. Un trafic réseau important peut donner l'impression que ce voyant est <i>fixe</i>.</p>

4	connecteur de carte réseau	<p>Pour brancher l'ordinateur à un périphérique réseau ou haut débit, branchez l'une des extrémités d'un câble réseau à une prise réseau, un périphérique réseau ou un périphérique haut débit. Raccordez ensuite l'autre extrémité du câble réseau au connecteur de carte réseau de l'ordinateur. Un déclic indique que le câble de réseau est correctement inséré.</p> <p> AVIS : ne branchez pas un câble téléphonique au connecteur réseau.</p> <p>Si votre ordinateur est équipé d'une carte réseau supplémentaire, utilisez les connecteurs de cette dernière et ceux situés à l'arrière du système pour configurer plusieurs connexions réseau (intranet ou extranet distinct).</p> <p>Il est recommandé d'utiliser un câblage et des connecteurs de catégorie 5 pour le réseau. Si vous devez utiliser un câblage de catégorie 3, forcez le débit du réseau à 10 Mb/s pour garantir un fonctionnement fiable.</p>
5	voyant d'intégrité du lien	<ul style="list-style-type: none"> • Vert — Une bonne connexion est établie entre un réseau à 10 Mb/s et l'ordinateur. • Orange — Une bonne connexion est établie entre un réseau à 100 Mb/s et l'ordinateur. • Jaune — Une bonne connexion est établie entre un réseau à 1000 Mb/s (1 Gb/s) et l'ordinateur. • Éteint — L'ordinateur ne détecte pas de connexion physique au réseau.
6	connecteur surround	Utilisez ce connecteur (noir) pour raccorder des haut-parleurs multicanaux.
7	connecteur de ligne d'entrée	Utilisez ce connecteur (bleu) pour raccorder un périphérique de lecture et d'enregistrement (magnétophone, lecteur de CD ou magnétoscope). Sur les ordinateurs disposant d'une carte son, utilisez le connecteur qui se trouve sur cette carte.
8	connecteur de ligne de sortie/casque	Utilisez ce connecteur (vert) pour brancher des écouteurs et des haut-parleurs avec amplificateurs intégrés. Sur les ordinateurs disposant d'une carte son, utilisez le connecteur qui se trouve sur cette carte.
9	connecteur de microphone	Utilisez ce connecteur (rose) pour raccorder un microphone afin d'entrer des données vocales ou musicales dans un programme audio ou de téléphonie.

10	connecteur surround latéral	Utilisez ce connecteur (argenté) pour raccorder des haut-parleurs supplémentaires.
11	Connecteur du caisson de basse/LFE central	Utilisez ce connecteur (orange) pour raccorder un caisson de basse. REMARQUE : le canal audio LFE (Low Frequency Effects), utilisé dans des configurations audio numériques à effet surround, émet uniquement les signaux basse fréquence (80 Hz et moins). Il permet l'utilisation d'un caisson de basse émettant des sons graves à très basse fréquence. Les systèmes sans caisson de basse peuvent réduire les signaux LFE envoyés vers les haut-parleurs principaux de la configuration surround.
12	connecteurs USB 2.0 (4)	Utilisez les connecteurs USB arrière pour les périphériques connectés en permanence, comme l'imprimante et le clavier. REMARQUE : il est recommandé d'utiliser les connecteurs USB situés à l'avant pour les périphériques que vous connectez occasionnellement (clés de mémoire flash, appareils photo ou pour les périphériques USB amovibles).
13	connecteur S/PDIF optique	Utilisez ce connecteur pour transmettre des signaux audio numériques sans avoir à convertir des signaux analogiques.
14	connecteur de clavier	Raccordez un clavier PS/2 standard au connecteur de clavier (violet). Éteignez l'ordinateur et tous les périphériques connectés avant de connecter un clavier à l'ordinateur. Si vous disposez d'un clavier USB, reliez-le à un connecteur USB.

Configuration de votre ordinateur

Installation de votre ordinateur dans un espace fermé

L'installation de votre ordinateur dans une enceinte peut entraîner une moins bonne circulation de l'air et affecter les performances de votre ordinateur, lequel peut éventuellement surchauffer. Respectez les règles ci-dessous pour installer votre ordinateur dans une enceinte :



AVIS : la température de fonctionnement mentionnée dans ce manuel désigne la température ambiante maximale en utilisation. La température ambiante de la pièce doit être prise en considération lors de l'installation de l'ordinateur dans une enceinte. Par exemple, si la température ambiante de la pièce est de 25 °C (77 °F), vous n'aurez une marge de température que de 5 ° à 10 °C (9 ° à 18 °F) avant d'atteindre la température de fonctionnement maximale de votre ordinateur. Pour plus d'informations sur les spécifications de votre ordinateur, reportez-vous à la section « Caractéristiques » à la page 141.

- Ménagez un espace dégagé minimal de 10,2 cm (4 po.) sur les côtés de l'ordinateur munis d'entrées d'air afin de permettre une ventilation adéquate.
- Si votre enceinte est équipée de portes, celles-ci doivent permettre une circulation de l'air d'au moins 30 % dans l'enceinte (avant et arrière).

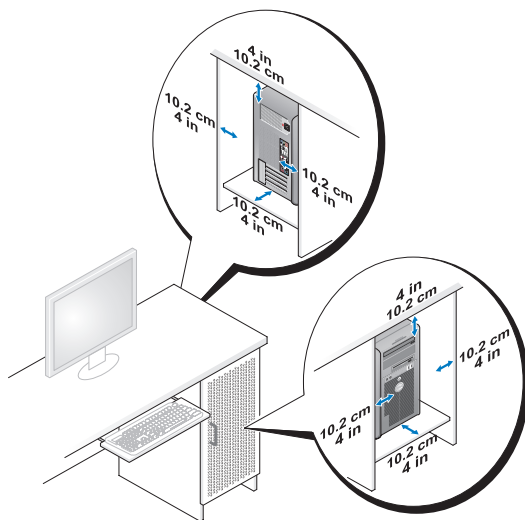

- Si votre ordinateur est installé dans un coin ou sous un bureau, laissez un dégagement minimum de 5,1 cm (2 po.) de l'arrière de l'ordinateur au mur pour permettre un débit d'air suffisant pour une ventilation correcte.

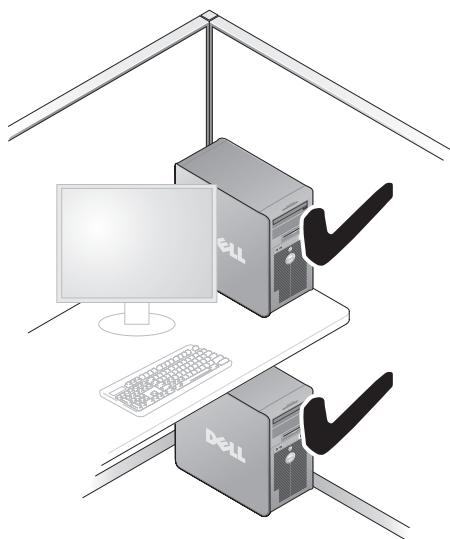

- ➔ **AVIS** : n'installez pas votre ordinateur dans une enceinte sans circulation d'air. Le fait de restreindre la circulation d'air affecte les performances de votre ordinateur et peut provoquer une surchauffe.



Connexion à Internet

 **REMARQUE** : les fournisseurs d'accès Internet (FAI) et leurs offres varient selon les pays.

Pour vous connecter à Internet, vous devez disposer d'un modem ou d'une connexion réseau et d'un fournisseur d'accès à Internet (FAI). Votre fournisseur de services Internet vous proposera une ou plusieurs des options de connexion Internet suivantes :

- Connexions DSL offrant un accès haut débit par l'intermédiaire d'une ligne téléphonique existante. Ce type de connexion vous permet d'accéder à Internet et d'utiliser votre téléphone sur la même ligne simultanément.
- Connexions modem par câble offrant un accès Internet haut débit par l'intermédiaire de la télévision câblée.
- Connexions modem par satellite offrant un accès Internet haut débit par l'intermédiaire d'un système de télévision par satellite.

- Connexions d'accès à distance offrant un accès Internet par l'intermédiaire d'une ligne téléphonique. Ces connexions sont beaucoup plus lentes que les connexions DSL ou modem par câble (ou satellite).
- Connexions LAN sans fil offrant un accès Internet à l'aide de la technologie sans fil Bluetooth®.

Si vous utilisez une connexion d'accès à distance, branchez un cordon téléphonique sur le connecteur du modem de l'ordinateur et sur la prise téléphonique murale avant de configurer la connexion Internet. Si vous utilisez une connexion DSL ou modem câble/satellite, contactez votre FAI ou service de téléphone cellulaire pour obtenir des instructions de configuration.

Configuration de votre connexion Internet

Pour configurer une connexion Internet avec un raccourci vers un fournisseur d'accès sur le bureau :

- 1 Enregistrez et fermez tous les fichiers et quittez tous les programmes.
- 2 Double-cliquez sur l'icône du fournisseur d'accès à Internet sur le bureau Microsoft®Windows®.
- 3 Suivez les instructions qui s'affichent à l'écran pour terminer la configuration.

Si aucune icône de FAI n'apparaît sur le bureau ou si vous souhaitez utiliser un autre FAI pour configurer une connexion Internet, effectuez les étapes de la section suivante qui correspond au système d'exploitation de votre ordinateur.



REMARQUE : en cas de problèmes de connexion, reportez-vous à la section « Messages d'erreur » à la page 111. Si vous ne pouvez pas vous connecter à Internet alors que vous l'avez fait auparavant, il est possible que le fournisseur d'accès Internet subisse une interruption de services. Contactez-le pour vérifier l'état du service ou essayez de vous connecter ultérieurement.

Windows XP

- 1 Enregistrez et fermez tous les fichiers et quittez tous les programmes.
- 2 Cliquez sur **Démarrer** → **Explorateur Internet**.
L'**Assistant Nouvelle connexion** s'affiche.
- 3 Cliquez sur **Connexion à Internet**.
- 4 Dans la fenêtre suivante, cliquez sur l'option appropriée :
 - Si vous ne disposez pas de fournisseur d'accès Internet et souhaitez en sélectionner un, cliquez sur **Choisir dans une liste de fournisseurs de services Internet**.

- Si vous avez déjà reçu les informations de configuration de votre fournisseur d'accès à Internet, mais pas le CD de configuration, cliquez sur **Configurer ma connexion manuellement**.
- Si vous disposez d'un CD, cliquez sur **Utiliser le CD fourni par mon fournisseur de services Internet**.

5 Cliquez sur **Suivant**.

Si vous avez sélectionné **Configurer ma connexion manuellement**, passez à l'étape 6. Sinon, suivez les instructions qui s'affichent à l'écran pour terminer la configuration.



REMARQUE : si vous ne savez pas quel type de connexion sélectionner, contactez votre fournisseur d'accès à Internet.

6 Cliquez sur l'option appropriée sous **Comment voulez-vous vous connecter à Internet ?**, puis cliquez sur **Suivant**.

7 Utilisez les informations de configuration fournies par votre fournisseur d'accès à Internet pour terminer la configuration.

Windows Vista®



REMARQUE : assurez-vous de disposer des informations fournies par votre fournisseur d'accès à Internet (FAI). Si vous ne disposez pas d'un FAI, l'Assistant **Connexion à Internet** peut vous aider à en trouver un.

1 Enregistrez et fermez tous les fichiers et quittez tous les programmes.

2 Cliquez sur le bouton Démarrer de Windows Vista , puis sur **Panneau de configuration**.

3 Sous **Réseau et Internet**, cliquez sur **Se connecter à Internet**.

La fenêtre **Connexion à Internet** s'affiche.

4 Cliquez sur **Large bande** (PPPoE) ou **Dial-up** (À distance), selon le type de connexion souhaité :

- Choisissez **Haut débit** si vous comptez utiliser une connexion DSL, modem par satellite ou par câble, ou via la technologie sans fil Bluetooth.
- Choisissez **Accès à distance** si vous utilisez un modem à numérotation automatique ou une connexion RNIS.



REMARQUE : si vous ne savez pas quel type de connexion choisir, cliquez sur **Comment choisir ?** ou prenez contact avec votre FAI.

5 Suivez les instructions qui s'affichent à l'écran et terminez la configuration à l'aide des informations de configuration fournies par votre FAI.

Transfert d'informations vers un nouvel ordinateur

Vous pouvez utiliser les « Assistants » de votre système d'exploitation pour transférer des fichiers et autres données d'un ordinateur vers un autre : par exemple d'un *ancien* ordinateur vers un *nouvel* ordinateur. Pour obtenir des instructions, reportez-vous à la section suivante qui correspond au système d'exploitation de votre ordinateur.

Microsoft® Windows® XP

Le système d'exploitation Microsoft Windows XP contient un **Assistant Transfert de fichiers et de paramètres** qui permet de déplacer les données d'un ordinateur vers un autre. Les données pouvant être transférées sont les suivantes :

- e-mails
- paramètres de barre d'outils
- dimensions des fenêtres
- favoris Internet

Vous pouvez transférer les données vers le nouvel ordinateur via une connexion réseau ou série, ou les enregistrer sur un support amovible, tel qu'un CD inscriptible, pour les transférer vers le nouvel ordinateur.



REMARQUE : vous pouvez transférer des informations d'un ancien ordinateur vers un nouvel ordinateur en connectant directement un câble série aux ports d'entrée/sortie (E/S) des deux ordinateurs. Pour transférer des données à l'aide d'une connexion série, vous devez ouvrir l'utilitaire Connexions réseau à partir du Panneau de configuration et effectuer certaines opérations supplémentaires, telles que la configuration d'une connexion avancée ainsi que la désignation de l'ordinateur hôte et de l'ordinateur invité.

Pour obtenir des instructions sur la configuration d'une connexion par câble directe entre deux ordinateurs, reportez-vous à l'article 305621 de la base de connaissances de Microsoft, intitulé *COMMENT FAIRE : Pour installer une connexion par câble entre deux ordinateurs Windows XP*. Ces informations peuvent ne pas être disponibles dans certains pays.

Pour transférer des informations vers un nouvel ordinateur, vous devez lancer l'Assistant Transfert de fichiers et de paramètres. Pour ce faire, vous pouvez utiliser le support *Operating System* fourni en option ou créer un disque Assistant à l'aide de l'Assistant Transfert de fichiers et de paramètres.

Exécution de l'Assistant Transfert de fichiers et de paramètres avec le support Operating System



REMARQUE : cette procédure nécessite le support *Operating System*.

Pour préparer le nouvel ordinateur au transfert de fichiers :

- 1 Démarrez l'Assistant Transfert de fichiers et de paramètres : cliquez sur **Démarrer**→ **Tous les programmes**→ **Accessoires**→ **Outils système**→ **Assistant Transfert de fichiers et de paramètres**.
- 2 Lorsque l'écran de bienvenue de l'Assistant Transfert de fichiers et de paramètres apparaît, cliquez sur **Suivant**.
- 3 Dans l'écran **De quel ordinateur s'agit-il ?**, cliquez sur **Nouvel ordinateur**→ **Suivant**.
- 4 Dans l'écran **Avez-vous un CD-ROM de Windows XP ?**, cliquez sur **J'utiliserai l'Assistant du CD-ROM Windows XP**→ **Suivant**.
- 5 Lorsque l'écran **Allez maintenant à votre ancien ordinateur** apparaît, passez à votre ancien ordinateur ou ordinateur source. Ne cliquez *pas* sur **Suivant** pour le moment.

Pour copier les données à partir de l'ancien ordinateur :

- 1 Sur l'ancien ordinateur, insérez le support *Operating System* de Windows XP.
- 2 Dans l'écran **Bienvenue dans Microsoft Windows XP**, cliquez sur **Effectuer des tâches supplémentaires**.
- 3 Sous **Que voulez-vous faire ?**, cliquez sur **Transférer des fichiers et des paramètres**→ **Suivant**.
- 4 Dans l'écran **De quel ordinateur s'agit-il ?**, cliquez sur **Ancien ordinateur**→ **Suivant**.
- 5 Dans l'écran, **Sélectionnez une méthode de transfert**, cliquez sur la méthode de votre choix.
- 6 Dans l'écran **Que voulez-vous transférer ?**, sélectionnez les éléments à transférer, puis cliquez sur **Suivant**.
Une fois les informations copiées, l'écran **Completing the Collection Phase** (Fin de la phase de collecte des données) s'affiche.
- 7 Cliquez sur **Terminer**.

Pour transférer les données vers le nouvel ordinateur :

- 1 Dans l'écran **Allez maintenant à votre ancien ordinateur** affiché sur l'ordinateur cible, cliquez sur **Suivant**.
- 2 Dans l'écran **Où sont les fichiers et les paramètres ?**, sélectionnez la méthode de transfert de vos paramètres et fichiers, puis cliquez sur **Suivant**.

L'assistant lit les fichiers et paramètres recueillis et les applique à votre nouvel ordinateur.

Lorsque tous les paramètres ont été appliqués et les fichiers transférés, l'écran **Terminé** apparaît.

- 3 Cliquez sur **Terminé** et redémarrez le nouvel ordinateur.

Exécution de l'Assistant Transfert de fichiers et de paramètres avec le support Operating System

Pour exécuter l'Assistant Transfert de fichiers et de paramètres sans le support *Operating System*, il faut créer un disque Assistant qui permettra la création d'un fichier d'image de sauvegarde pour supports amovibles.

Pour créer un disque Assistant, effectuez les opérations suivantes sur votre nouvel ordinateur sous Windows XP :

- 1 Démarrez l'Assistant Transfert de fichiers et de paramètres : cliquez sur **Démarrer**→ **Tous les programmes**→ **Accessoires**→ **Outils système**→ **Assistant Transfert de fichiers et de paramètres**.
- 2 Lorsque l'écran de bienvenue de l'**Assistant Transfert de fichiers et de paramètres** apparaît, cliquez sur **Suivant**.
- 3 Dans l'écran **De quel ordinateur s'agit-il ?**, cliquez sur **Nouvel ordinateur**→ **Suivant**.
- 4 Dans l'écran **Avez-vous un CD-ROM de Windows XP ?**, cliquez sur **Je veux créer une disquette de l'Assistant dans le lecteur suivant**→ **Suivant**.
- 5 Insérez le support amovible, par exemple un CD inscriptible, puis cliquez sur **OK**.
- 6 Lorsque la création du disque est terminée et lorsque le message **Allez maintenant à votre ancien ordinateur** apparaît, *ne* cliquez pas sur **Suivant** pour l'instant.
- 7 Accédez à l'ancien ordinateur.

Pour copier les données à partir de l'ancien ordinateur :

- 1 Insérez le disque Assistant sur l'ancien ordinateur.
- 2 Cliquez sur **Démarrer**→ **Exécuter**.
- 3 Dans le champ **Ouvrir** de la fenêtre **Exécuter**, recherchez le chemin d'accès de **fastwiz** (sur le support amovible approprié) puis cliquez sur **OK**.
- 4 Dans l'écran de bienvenue de l'**Assistant Transfert de fichiers et de paramètres**, cliquez sur **Suivant**.
- 5 Dans l'écran **De quel ordinateur s'agit-il ?**, cliquez sur **Ancien ordinateur**→ **Suivant**.
- 6 Dans l'écran, **Sélectionnez une méthode de transfert**, cliquez sur la méthode de votre choix.
- 7 Dans l'écran **Que voulez-vous transférer ?**, sélectionnez les éléments à transférer, puis cliquez sur **Suivant**.

Une fois les informations copiées, l'écran **Completing the Collection Phase** (Fin de la phase de collecte des données) s'affiche.

- 8 Cliquez sur **Terminer**.

Pour transférer les données vers le nouvel ordinateur :

- 1 Dans l'écran **Allez maintenant à votre ancien ordinateur** du nouvel ordinateur, cliquez sur **Suivant**.
- 2 Dans l'écran **Où sont les fichiers et les paramètres ?**, sélectionnez la méthode de transfert de vos paramètres et fichiers, puis cliquez sur **Suivant**. Suivez les instructions qui s'affichent.

L'assistant lit les fichiers et paramètres recueillis et les applique à votre nouvel ordinateur.

Lorsque tous les paramètres ont été appliqués et les fichiers transférés, l'écran **Terminé** apparaît.

- 3 Cliquez sur **Terminé** et redémarrez le nouvel ordinateur.



REMARQUE : pour plus d'informations sur cette procédure, recherchez le document n° 154781 (*What Are The Different Methods To Transfer Files From My Old Computer To My New Dell™ Computer Using the Microsoft® Windows® XP Operating System?* [Différentes méthodes de transfert des fichiers de mon ancien ordinateur vers mon nouvel ordinateur Dell Windows XP]) sur le site support.dell.com.



REMARQUE : ce document de la base de connaissances Dell™ peut ne pas être accessible dans certains pays.

Windows Vista

- 1 Cliquez sur le bouton Démarrer de Windows Vista , puis cliquez sur **Transfert de fichiers et paramètres Windows** → **Démarrer l'Assistant Easy Tranfer de Windows**.
- 2 Dans la boîte de dialogue **Contrôle de compte d'utilisateur**, cliquez sur **Continuer**.
- 3 Cliquez sur **Démarrer un nouveau transfert** ou **Continuer un transfert en cours**.

Suivez les instructions fournies à l'écran par l'Assistant Transfert de fichiers et paramètres Windows.

Installation d'une imprimante



AVIS : terminez la configuration du système d'exploitation avant de connecter une imprimante à l'ordinateur.

Reportez-vous à la documentation fournie avec l'imprimante pour obtenir des informations sur les opérations suivantes :

- Obtenir et installer les pilotes mis à jour.
- Connecter l'imprimante à l'ordinateur.
- Charger le papier et installer la cartouche de toner ou d'encre.

Si vous avez besoin d'une assistance technique, reportez-vous au manuel d'utilisation de l'imprimante ou contactez le fabricant de l'imprimante.

Câble de l'imprimante

L'imprimante se connecte à l'ordinateur avec un câble USB ou un câble parallèle. Il est possible que l'imprimante soit livrée sans câble. Par conséquent, si vous achetez un câble séparément, assurez-vous qu'il est compatible avec votre imprimante et votre ordinateur. Si vous avez commandé un câble au moment de l'achat de votre ordinateur, il devrait être livré avec ce dernier.

Connexion d'une imprimante USB

 **REMARQUE :** vous pouvez connecter des périphériques USB pendant que l'ordinateur est sous tension.

- 1 Effectuez la configuration du système d'exploitation, si vous ne l'avez pas déjà fait.
- 2 Raccordez le câble USB de l'imprimante aux connecteurs USB de l'ordinateur et de l'imprimante. Les connecteurs USB ne s'insèrent que dans un seul sens.

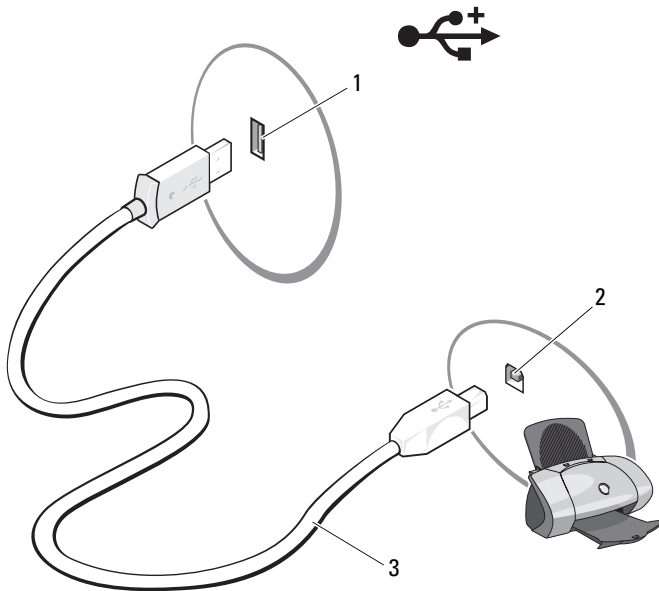

- 1 connecteur USB de l'ordinateur 2 connecteur USB de l'imprimante
3 câble USB de l'imprimante

- 3 Allumez l'imprimante, puis l'ordinateur.
- 4 Selon le système d'exploitation de votre ordinateur, un Assistant Imprimante peut être disponible pour vous aider à installer le pilote de l'imprimante :

Si votre ordinateur utilise le système d'exploitation Microsoft® Windows® XP et que la fenêtre Assistant Ajout de matériel s'affiche, cliquez sur Annuler.

Si votre ordinateur utilise le système d'exploitation Windows Vista®, cliquez sur le bouton Démarrer de Windows Vista , puis sur Réseau → Ajouter une imprimante pour lancer l'Assistant Ajout d'imprimante.

- 5 Le cas échéant, installez le pilote d'imprimante. Reportez-vous à la section « Réinstallation de pilotes et d'utilitaires » à la page 128 et consultez la documentation de l'imprimante.

Raccordement de deux moniteurs

 **PRÉCAUTION** : avant de commencer toute procédure de cette section, consultez et respectez les consignes de sécurité du *Guide d'information sur le produit*.

Si vous avez acheté une carte graphique prenant en charge l'affichage sur deux moniteurs, suivez les instructions ci-après. Ces instructions vous indiquent comment brancher deux moniteurs (chacun avec un connecteur VGA), un moniteur avec un connecteur VGA et un moniteur avec un connecteur DVI ou un téléviseur.

 **AVIS** : si vous branchez deux moniteurs équipés de connecteurs VGA, vous devez disposer de l'adaptateur DVI en option. Si vous branchez deux moniteurs à écran plat, au moins un doit être équipé d'un connecteur VGA. Si vous connectez un écran de télévision, vous ne pouvez brancher qu'un seul moniteur (VGA ou DVI) en plus du téléviseur.

Branchement de deux moniteurs équipés de connecteurs VGA

- 1 Arrêtez le système.

 **REMARQUE** : si votre ordinateur dispose d'un système vidéo intégré, ne raccordez aucun des moniteurs au connecteur vidéo intégré. Si le connecteur vidéo intégré est recouvert d'un cache, ne retirez pas ce cache pour brancher le moniteur car ce dernier ne fonctionnerait pas.

- 2 Branchez l'un des moniteurs sur le connecteur VGA (bleu) situé à l'arrière de l'ordinateur.
- 3 Branchez l'autre moniteur sur l'adaptateur DVI en option et reliez ce dernier au connecteur DVI (blanc) situé à l'arrière de l'ordinateur.
- 4 Redémarrez le système.

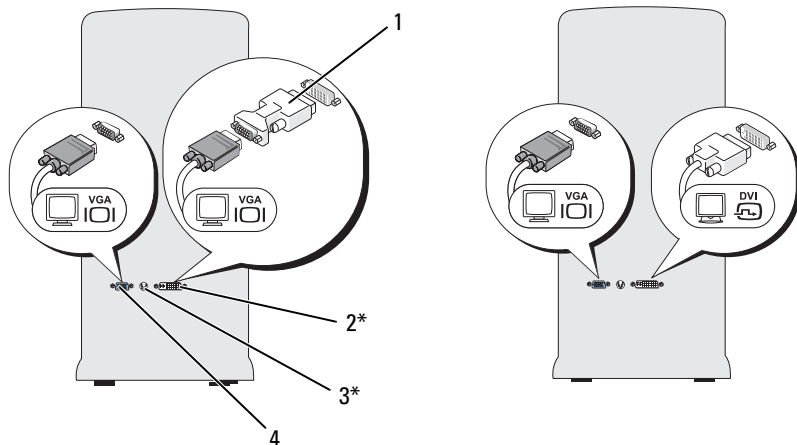

*Peut ne pas être présent sur votre ordinateur.

- | | |
|----------------------------|--------------------------|
| 1 adaptateur DVI en option | 2 connecteur DVI (blanc) |
| 3 connecteur de sortie TV | 4 connecteur VGA (bleu) |

Branchement d'un moniteur avec un connecteur VGA et d'un moniteur avec un connecteur DVI

- 1 Arrêtez le système.
- 2 Branchez le connecteur VGA situé sur l'ordinateur au connecteur VGA (bleu) situé à l'arrière de l'ordinateur.
- 3 Branchez le connecteur DVI situé sur l'autre moniteur au connecteur DVI (blanc) situé à l'arrière de l'ordinateur.
- 4 Redémarrez le système.

Connexion d'un téléviseur



REMARQUE : pour brancher un téléviseur sur votre ordinateur, vous devez acquérir un câble S-vidéo, disponible dans la plupart des magasins de fournitures électroniques. Ce câble n'est pas fourni avec l'ordinateur.

- 1 Arrêtez le système.
- 2 Reliez une extrémité du câble S-vidéo au connecteur de sortie (TV-OUT) en option situé à l'arrière de l'ordinateur.

- 3 Branchez l'autre extrémité du câble S-vidéo sur le connecteur d'entrée S-vidéo correspondant du téléviseur.
- 4 Connectez le moniteur VGA ou DVI.
- 5 Redémarrez le système.

Modification des paramètres d'affichage

- 1 Après avoir relié le(s) moniteur(s) au téléviseur, mettez l'ordinateur sous tension.
Le bureau Microsoft® Windows® s'affiche sur le moniteur principal.
- 2 Activez le mode Bureau étendu dans les paramètres d'affichage. En mode Bureau étendu, vous pouvez faire glisser des objets d'un bureau à l'autre, ce qui permet de doubler l'espace de travail visible.

Dispositifs de protection contre les surtensions électriques

Plusieurs périphériques peuvent vous protéger contre les fluctuations de la tension et les pannes d'alimentation :

- Parasurtenseurs
- Filtres de ligne
- Onduleurs (UPS)

Parasurtenseurs

Les parasurtenseurs et les rampes d'alimentation équipées d'une protection contre la surtension réduisent les risques d'endommagement de votre ordinateur provoqués par les pointes de tension pouvant survenir au cours d'un orage électrique ou après une coupure de courant. Certains fabricants de parasurtenseur offrent également une garantie contre certains types de dommages. Lisez attentivement la garantie du dispositif que vous achetez. Un parasurtenseur doté d'une valeur nominale en joules élevée offre une meilleure protection. Comparez les valeurs nominales, en joules, afin de déterminer l'efficacité relative des différents dispositifs.

-  **AVIS** : la plupart des parasurtenseurs ne protègent pas contre les fluctuations de tension ou les coupures de courant provoquées par la foudre. Lorsqu'un orage est proche, débranchez la ligne téléphonique de la prise murale et déconnectez votre ordinateur de la prise de courant.

De nombreux parasurtenseurs sont équipés d'une prise téléphonique pour assurer la protection du modem. Consultez la documentation du parasurtenseur pour obtenir des instructions sur la connexion du modem.

- ➡ **AVIS** : certains parasurtenseurs n'offrent pas de protection pour les cartes réseau. Déconnectez le câble réseau de la prise réseau murale pendant les orages.

Filtres de ligne

- ➡ **AVIS** : les filtres de ligne n'offrent pas de protection contre les coupures de courant.

Ils sont conçus pour maintenir la tension CA à un niveau relativement constant.

Onduleurs

- ➡ **AVIS** : la coupure de l'alimentation pendant l'enregistrement de données sur le disque dur peut entraîner la perte des données ou la corruption des fichiers.

- ✍ **REMARQUE** : pour optimiser l'autonomie de la batterie, connectez uniquement votre ordinateur à un onduleur. Connectez les autres périphériques, tels que l'imprimante, à une rampe d'alimentation séparée équipée d'un parasurtenseur.

Les onduleurs protègent contre les fluctuations de tension et les coupures de courant. Ils incluent une batterie qui alimente temporairement les périphériques connectés lorsque l'alimentation secteur est coupée. La batterie se charge lorsque l'alimentation secteur est disponible. Consultez la documentation fournie par le fabricant de l'onduleur afin d'obtenir des informations sur la durée de fonctionnement de la batterie et de vous assurer que le dispositif est approuvé par Underwriters Laboratories (UL).

Gestion de l'alimentation

Options de gestion de l'alimentation sous Windows XP

Les fonctions de gestion de l'alimentation de Microsoft Windows XP permettent de réduire la consommation d'électricité de l'ordinateur lorsqu'il est allumé mais que vous ne l'utilisez pas. Vous pouvez réduire la consommation du moniteur ou du disque dur, ou encore utiliser les modes Veille ou Veille prolongée pour réduire la consommation électrique au niveau du système. Lorsque l'ordinateur quitte un mode d'économie d'énergie, il retourne à son état d'origine.

 **REMARQUE :** Windows XP Professionnel présente des fonctionnalités de sécurité et de mise en réseau qui ne sont pas disponibles sous Windows XP Édition familiale. Lorsqu'un ordinateur sous Windows XP Professionnel est connecté à un réseau, diverses options supplémentaires relatives à la sécurité et à la mise en réseau apparaissent dans certaines fenêtres.

 **REMARQUE :** les procédures permettant d'activer les modes mise en veille et mise en veille prolongée peuvent varier d'un système d'exploitation à l'autre.

Mise en veille

Le mode mise en veille économise l'énergie en éteignant le moniteur et en désactivant le disque dur au terme d'un délai prédéfini. Lorsque l'ordinateur quitte ce mode, il retourne à l'état dans lequel il se trouvait auparavant.

 **AVIS :** des données peuvent être perdues si une coupure de courant se produit lorsque l'ordinateur est en veille.

Pour activer le passage automatique en mode mise en veille au terme d'un délai d'inactivité prédéfini :

- 1 Cliquez sur **Démarrer** → **Panneau de configuration** → **Choisissez une catégorie** → **Performances et maintenance**.
- 2 Sous ou une icône du **Panneau de configuration**, cliquez sur **Options d'alimentation**.

Pour activer immédiatement le mode mise en veille sans période d'inactivité, cliquez sur **Démarrer** → **Arrêter l'ordinateur** → **Mettre en veille**.

Pour quitter le mode Veille, appuyez sur une touche du clavier ou déplacez la souris.

Mode Mise en veille prolongée

Le mode mise en veille prolongée permet d'économiser de l'énergie en copiant les données système dans une zone réservée sur l'unité de disque dur, puis en éteignant complètement l'ordinateur. Lorsque l'ordinateur quitte ce mode, le bureau retrouve l'état dans lequel il se trouvait auparavant.

Pour activer le mode veille prolongée :

- 1 Cliquez sur **Démarrer** → **Panneau de configuration** → **Choisissez une catégorie** → **Performances et maintenance**.
- 2 Sous ou une icône du **Panneau de configuration**, cliquez sur **Options d'alimentation**.
- 3 Définissez vos paramètres de mise en veille prolongée sur les onglets **Modes de gestion de l'alimentation**, **Avancé** et **Mise en veille prolongée**.

Pour quitter le mode mise en veille prolongée, appuyez sur le bouton d'alimentation. L'ordinateur peut mettre quelques instants à quitter ce mode. Le fait d'appuyer sur une touche du clavier ou de déplacer la souris ne permet pas de revenir en mode normal, car ces périphériques ne fonctionnent pas pendant la veille prolongée.

La veille prolongée nécessite la présence d'un fichier spécial sur votre disque dur ainsi qu'une quantité d'espace disque suffisante pour stocker le contenu de la mémoire. Dell crée ce fichier avant de vous livrer l'ordinateur. Si le disque dur de l'ordinateur est endommagé, Windows XP recrée ce fichier automatiquement.

Propriétés de la gestion de l'alimentation

Définissez vos paramètres pour les modes mise en veille et mise en veille prolongée et les autres paramètres d'alimentation dans la fenêtre **Propriétés des options d'alimentation**. Pour afficher la fenêtre **Propriétés des options d'alimentation** :

- 1 Cliquez sur **Démarrer**→ **Panneau de configuration**→ **Choisissez une catégorie**→ **Performances et maintenance**.
- 2 Sous ou une icône du **Panneau de configuration**, cliquez sur **Options d'alimentation**.
- 3 Définissez vos paramètres d'alimentation dans les onglets **Modes de gestion de l'alimentation**, **Avancé** et **Mise en veille prolongée**.

Onglet Modes de gestion de l'alimentation

Chaque configuration standard existante pour les paramètres d'alimentation est appelée « mode d'alimentation ». Si vous voulez sélectionner un mode Windows standard installé sur votre ordinateur, choisissez-en un dans le menu déroulant **Modes de gestion de l'alimentation**. Les paramètres correspondants apparaissent dans l'encadré contenant le nom du mode. Chaque mode définit les paramètres relatifs au passage en mode mise en veille ou mise en veille prolongée, ainsi qu'à l'extinction du moniteur et du disque dur.

-  **AVIS** : si vous définissez un délai d'extinction du disque dur inférieur à celui du moniteur, l'ordinateur peut sembler bloqué. Pour revenir en mode normal, appuyez sur n'importe quelle touche du clavier ou cliquez avec la souris. Pour éviter ce problème, faites en sorte que le moniteur s'éteigne toujours avant le disque dur.

Le menu déroulant **Modes de gestion de l'alimentation** affiche les options suivantes :

- **Toujours actif** (mode par défaut) : permet d'utiliser l'ordinateur sans les fonctions d'économie d'énergie.
- **PC de bureau ou familial** : permet de faire fonctionner un ordinateur de bureau ou familial avec une économie d'énergie minimale.
- **Ordinateur portable** : s'il s'agit d'un ordinateur portable que vous utilisez lors de vos déplacements.
- **Présentation** : permet d'utiliser l'ordinateur sans interruption (économie d'énergie désactivée).
- **Gestion d'alimentation minimale** : permet d'utiliser l'ordinateur avec une économie d'énergie minimale.
- **Niveau de batterie maximal** : approprié si vous utilisez un ordinateur portable alimenté sur batterie pendant de longues périodes.

Pour modifier les paramètres par défaut d'un mode, cliquez sur le menu déroulant dans les champs **Turn off monitor** (Arrêt du moniteur), **Turn off hard disks** (Arrêt des disques durs), **Mise en veille** et **Mise en veille prolongée**, puis sélectionnez un délai dans la liste qui s'affiche. Lorsque vous modifiez le délai d'attente dans un champ de modèle, les paramètres par défaut du schéma sont modifiés définitivement, sauf si vous cliquez sur **Enregistrer sous** et que vous entrez un nouveau nom pour le modèle modifié.

Onglet Avancé

L'onglet **Avancé** permet d'effectuer les opérations suivantes :

- Ajout de l'icône des options d'alimentation  sur la barre des tâches Windows pour un accès rapide.
- Activation d'une protection par mot de passe lorsque l'ordinateur quitte la mise en veille ou la mise en veille prolongée.
- Programmation du bouton d'alimentation pour la mise hors tension ou le passage en mode mise en veille ou en mise en veille prolongée.

Pour programmer ces fonctions, cliquez sur une option dans le menu déroulant correspondant, puis cliquez sur **OK**.

Onglet Mise en veille prolongée

L'onglet **Mise en veille prolongée** vous permet d'activer ce mode. Pour utiliser les paramètres de mise en veille prolongée définis dans l'onglet **Modes de gestion de l'alimentation**, cochez la case **Activer la prise en charge de la mise en veille prolongée** dans l'onglet **Mise en veille prolongée**.

Pour plus d'informations sur les options de gestion de l'alimentation:

- 1 Cliquez sur **Démarrer**→ **Aide et support**→ **Performances et maintenance**.
- 2 Dans la fenêtre **Performances et maintenance**, cliquez sur **Gestion de l'alimentation de votre ordinateur**.

Options de gestion de l'alimentation sous Windows Vista

Les fonctions de gestion de l'alimentation de Microsoft Vista permettent de réduire la consommation d'électricité de l'ordinateur lorsqu'il est allumé mais que vous ne l'utilisez pas. Vous pouvez réduire la consommation du moniteur ou du disque dur, ou encore utiliser les modes **Veille** ou **Veille prolongée** pour réduire la consommation électrique au niveau du système. Lorsque l'ordinateur quitte un mode d'économie d'énergie, il retourne à son état d'origine.

Mode de veille

Le mode **Veille** permet d'économiser l'énergie en désactivant l'affichage et le disque dur au terme d'une période d'inactivité prédéterminée (délai d'attente). Lorsque l'ordinateur quitte le mode **Mise en veille prolongée**, il retourne à son état précédent.

Pour passer en mode **Veille** sous Windows Vista, cliquez sur **Démarrer** , cliquez sur la flèche dans le coin inférieur droit du menu **Démarrer**, puis sur **Veille**.

Pour quitter le mode **Veille**, appuyez sur une touche du clavier ou déplacez la souris.

Mode Mise en veille prolongée

Le mode Mise en veille prolongée permet d'économiser l'énergie en copiant les données système dans une zone réservée sur le disque dur, puis en éteignant complètement l'ordinateur. Lorsque l'ordinateur quitte le mode Mise en veille prolongée, il retourne à son état précédent.

Pour passer en mode Mise en veille prolongée sous Windows Vista, cliquez sur **Démarrer** , cliquez sur la flèche dans le coin inférieur droit du menu Démarrer, puis sur **Mise en veille prolongée**.

Configuration des paramètres de gestion de l'alimentation

Utilisez les propriétés de gestion de l'alimentation de Windows pour configurer la gestion de l'alimentation de votre ordinateur.

Pour accéder à la fenêtre Propriétés de Options d'alimentation, cliquez sur **Démarrer**  → **Panneau de configuration** → **Système et service** → **Options d'alimentation**.

Utilisation des fonctions multimédia

Lecture de CD ou de DVD

- ➡ **AVIS** : n'appuyez pas sur le plateau du lecteur CD ou DVD lorsque vous l'ouvrez ou le fermez. Laissez le plateau fermé lorsque vous n'utilisez pas le lecteur.
- ➡ **AVIS** : ne déplacez pas l'ordinateur lors de la lecture de CD ou de DVD.
 - 1 Appuyez sur le bouton d'éjection situé sur le devant du lecteur.
 - 2 Placez le disque au centre du plateau, étiquette vers le haut.
 - 3 Appuyez de nouveau sur le bouton d'éjection ou poussez le plateau délicatement.

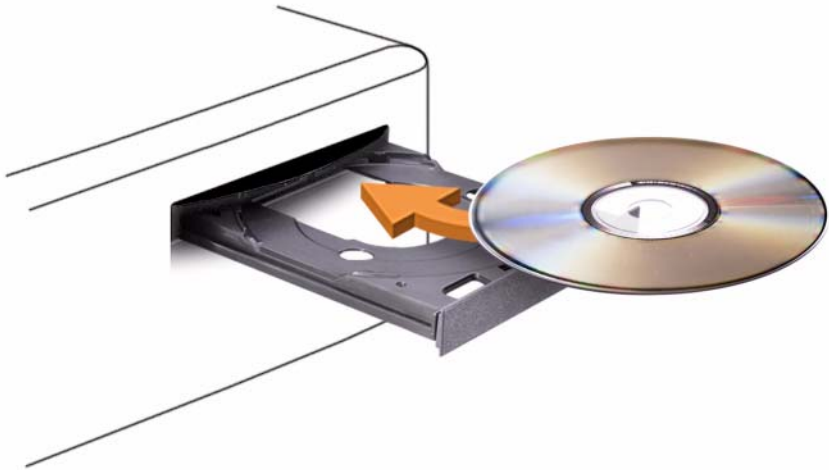

Pour formater des CD pour l'enregistrement de données, pour créer des CD de musique ou copier des CD, reportez-vous au logiciel de gestion de CD livré avec l'ordinateur.



REMARQUE : veuillez à respecter toutes les lois sur les droits d'auteur lorsque vous créez des CD.

Tout lecteur de CD possède les boutons suivants :



Lecture.



Marche arrière dans la plage en cours.



Pause.



Marche avant dans la plage en cours.



Arrêt.



Revenir à la plage précédente.



Éjecter.



Passer à la plage suivante.

Tout lecteur de DVD possède les boutons suivants :



Arrêt.



Redémarrer le chapitre en cours.



Lecture.



Avance rapide.



Pause.



Retour rapide.



Avancer image par image en mode Pause.



Passer au titre ou au chapitre suivant.



Lecture en continu du titre ou du chapitre en cours.



Revenir au titre ou au chapitre précédent.



Éjecter.

Pour plus d'informations sur la lecture de CD ou de DVD, cliquez sur **Help** (Aide) dans l'interface du lecteur de CD ou de DVD (si la fonction est disponible).

Copie de CD et DVD

 **REMARQUE** : assurez-vous d'être en règle avec les lois relatives aux droits d'auteur lorsque vous créez des CD ou des DVD.

Cette section concerne uniquement les ordinateurs équipés d'un lecteur combiné CD-RW, DVD+/-RW ou CD-RW/DVD.

 **REMARQUE** : le type de lecteurs de CD et de DVD proposés par Dell peut varier d'un pays à l'autre.

Les instructions suivantes indiquent comment créer une copie exacte d'un CD ou d'un DVD à l'aide de Roxio Creator Plus - Dell Edition. Vous pouvez aussi utiliser Roxio Creator Plus pour d'autres opérations, par exemple pour créer des CD de musique à partir de fichiers audio enregistrés sur votre ordinateur, ou encore pour sauvegarder des données importantes. Pour obtenir de l'aide, ouvrez Roxio Creator Plus et cliquez sur le point d'interrogation en haut à droite de la fenêtre.

Comment copier un CD ou un DVD

 **REMARQUE** : les lecteurs combinés CD-RW/DVD ne peuvent pas graver de supports DVD. Si vous disposez d'un lecteur de ce type et que vous avez des problèmes d'enregistrement, recherchez tout d'abord les correctifs logiciels disponibles sur le site de support de Sonic, à l'adresse sonic.com.

Les graveurs de DVD inscriptibles installés sur les ordinateurs Dell™ peuvent graver des disques DVD+/-R ou DVD+/-RW et DVD+R DL (bicouche), mais ils ne peuvent pas graver de disques DVD-RAM et DVD-R DL ou, parfois, lire ces disques.

 **REMARQUE** : la plupart des DVD commercialisés sont protégés et ne peuvent pas être copiés à l'aide de Roxio Creator Plus.

- 1 Ouvrez Roxio Creator Plus.
- 2 Dans l'onglet **Copy** (Copier), cliquez sur **Disc Copy** (Copie de disque).
- 3 Pour copier un CD ou un DVD, procédez comme suit :
 - Si vous disposez d'un seul lecteur de CD/DVD vérifiez que les paramètres sont corrects et cliquez sur **Disc Copy**, (Copier le disque). L'ordinateur lit votre CD ou DVD source et copie les données dans un dossier temporaire sur le disque dur de votre ordinateur.

Lorsque vous y êtes invité, insérez un CD ou un DVD vierge dans le lecteur, puis cliquez sur **OK**.

- Si vous disposez de deux lecteurs de CD/DVD, sélectionnez celui dans lequel vous avez inséré votre CD ou DVD source, puis cliquez sur **Disc Copy** (Copier le disque). L'ordinateur copie les données du CD ou du DVD source sur le CD ou le DVD vierge.

Une fois la copie du CD ou du DVD source terminée, le CD ou le DVD gravé est automatiquement éjecté.

Utilisation de CD et DVD vierges

Les graveurs de CD-RW ne peuvent écrire des données que sur les CD inscriptibles (y compris les CD-RW haute vitesse), alors que les graveurs de DVD peuvent écrire à la fois sur les CD et sur les DVD.

Utilisez des CD-R vierges pour enregistrer de la musique ou stocker des fichiers de données de façon permanente. Lorsque la capacité de stockage maximum d'un CD-R est atteinte, vous ne pouvez pas réécrire sur ce CD (reportez-vous à la documentation Sonic pour plus d'informations). Pour pouvoir ensuite supprimer, effacer ou mettre à jour les données stockées sur le CD, vous devez utiliser des CD-RW vierges.

Il est possible d'utiliser des DVD+/-R vierges pour stocker de façon permanente de grandes quantités de données. Une fois le DVD+/-R gravé, vous ne pourrez peut-être plus l'utiliser pour graver si le disque est « *finalisé* » ou *fermé* au cours de la dernière étape de la création du disque. Pour pouvoir ensuite supprimer ou mettre à jour les données stockées sur le support, vous devez utiliser des DVD+/-RW vierges.

Lecteurs de CD inscriptibles

Type de support	Lecture	Écriture	Réécriture
CD-R	Oui	Oui	Non
CD-RW	Oui	Oui	Oui

Lecteurs de DVD inscriptibles

Type de support	Lecture	Écriture	Réécriture
CD-R	Oui	Oui	Non
CD-RW	Oui	Oui	Oui
DVD+R	Oui	Oui	Non
DVD-R	Oui	Oui	Non

Type de support	Lecture	Écriture	Réécriture
DVD+RW	Oui	Oui	Oui
DVD-RW	Oui	Oui	Oui
DVD+R DL	Oui	Oui	Non
DVD-R DL	Possible	Non	Non
DVD-RAM	Possible	Non	Non

Conseils utiles

- Vous pouvez utiliser l'Explorateur Microsoft® Windows® pour glisser/déplacer des fichiers sur un CD-R ou un CDR-W uniquement après avoir démarré Roxio Creator Plus et ouvert un projet Creator.
- Utiliser des CD-R pour graver des CD de musique que vous souhaitez écouter sur une chaîne stéréo. Dans la majorité des cas, les chaînes stéréo et les autoradios ne permettent pas de lire les CD-RW.
- Roxio Creator Plus ne permet pas de créer de DVD audio.
- Les fichiers de musique MP3 ne peuvent être lus que sur des lecteurs MP3 ou sur des ordinateurs qui disposent d'un logiciel MP3.
- Il est possible que les lecteurs de DVD disponibles dans le commerce pour les systèmes de home cinema ne prennent pas en charge tous les formats de DVD disponibles. Pour obtenir la liste des formats pris en charge par votre lecteur de DVD, consultez la documentation qui l'accompagne ou contactez le fabricant.
- Ne gravez pas un CD-R ou un CD-RW vierge à sa capacité maximale ; par exemple, ne copiez pas un fichier de 650 Mo sur un CD vierge de 650 Mo. Le CD-RW doit disposer de 1 ou 2 Mo supplémentaires pour que l'enregistrement soit finalisé.
- Utilisez un CD-RW vierge pour vous exercer à l'enregistrement sur CD et vous familiariser avec les techniques d'enregistrement. Si vous faites une erreur, vous pouvez effacer les données du CD-RW et recommencer. Vous pouvez aussi utiliser un CD-RW pour tester des projets de fichiers musicaux avant l'enregistrement définitif sur un CD-R vierge.
- Pour plus d'informations, consultez le site Web de support Sonic à l'adresse sonic.com.

Réglage de l'image

Si un message d'erreur vous informe que la résolution et la profondeur de couleur en cours utilisent trop de mémoire et empêchent la lecture du DVD, réglez les propriétés d'affichage.

Microsoft Windows XP

- 1 Cliquez sur **Démarrer** → **Panneau de configuration** → **Apparence et thèmes**.
- 2 Sous **Choisissez une tâche...**, cliquez sur **Modifier la résolution de l'écran**.
- 3 Sous **Screen resolution** (Résolution de l'écran), cliquez et faites glisser la barre pour réduire les paramètres de résolution.
- 4 Dans le menu déroulant sous **Color quality** (Qualité couleur), cliquez sur **Moyenne** (16 bit) et cliquez sur **OK**.

Windows Vista® Système d'exploitation

- 1 Cliquez sur le bouton **Démarrer** de Windows Vista , cliquez sur **Panneau de configuration**, puis sur **Apparence et personnalisation**.
- 2 Sous **Personnalisation**, cliquez sur **Adjust Screen Resolution** (Régler la résolution de l'écran).
La fenêtre **Propriétés de Affichage** s'affiche.
- 3 Sous **Resolution** (Résolution), cliquez et faites glisser la barre pour réduire les paramètres de résolution.
- 4 Dans le menu déroulant sous **Couleurs** :, cliquez sur **Moyenne** (16 bits).
- 5 Cliquez sur **OK**.

Raccordement de l'ordinateur à un téléviseur ou un périphérique audio



REMARQUE : votre ordinateur n'est pas toujours livré avec tous les câbles audio et vidéo nécessaires pour le relier à un téléviseur ou à un autre périphérique audio. Il est possible d'acheter des câbles et des câbles d'adaptateur TV/audio numérique auprès de Dell.

Votre ordinateur est équipé d'un connecteur de ligne de sortie TV S-vidéo (optionnel) qui, avec un câble S-vidéo standard, un câble adaptateur vidéo composite, ou un câble adaptateur vidéo compositante (disponibles auprès de Dell), vous permettent de connecter l'ordinateur à un téléviseur.

Votre téléviseur peut disposer d'un connecteur d'entrée S-vidéo, d'un connecteur d'entrée vidéo composite ou d'un connecteur d'entrée vidéo composantes. Selon le type de connecteur disponible sur votre téléviseur, vous pouvez utiliser un câble S-vidéo standard du commerce, un câble vidéo composite ou un câble vidéo composantes pour relier l'ordinateur au téléviseur.

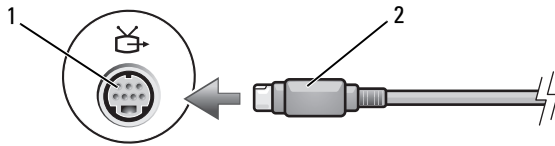

1 connecteur de sortie TV S-Vidéo 2 connecteur S-vidéo

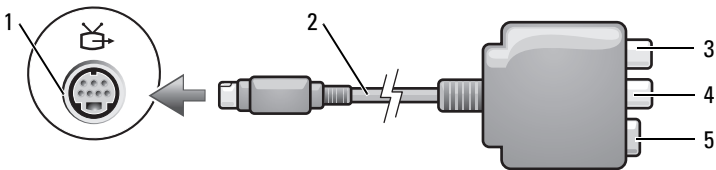

1 connecteur de sortie TV S-Vidéo 2 adaptateur vidéo composite
 3 connecteur audio numérique S/PDIF 4 connecteur de sortie vidéo composite
 5 connecteur S-vidéo

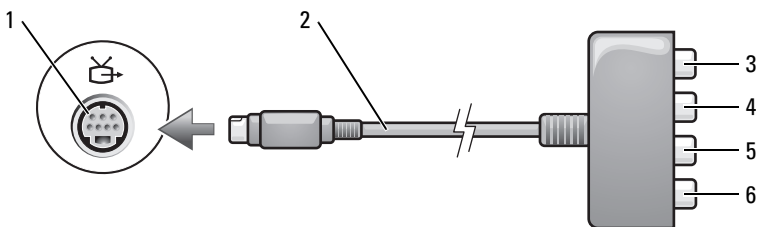

1	connecteur de sortie TV S-Vidéo	2	adaptateur vidéo à composantes séparées
3	connecteur audio numérique S/PDIF	4	connecteur de sortie vidéo composante Pr (rouge)
5	connecteur de sortie vidéo composante Pb (bleu)	6	connecteur de sortie vidéo composante Y (vert)

Pour connecter un ordinateur à un téléviseur ou à un périphérique audio, il est recommandé de connecter les câbles vidéo et audio à l'ordinateur selon l'une des configurations suivantes.

- S-vidéo et audio standard
- Vidéo composite et audio standard
- Sortie vidéo composante et audio standard



REMARQUE : reportez-vous aux schémas situés au début de chaque sous-section pour déterminer la méthode de connexion la plus appropriée.

Lorsque vous avez terminé de connecter les câbles vidéo et audio entre l'ordinateur et le téléviseur, vous devez activer votre ordinateur pour qu'il fonctionne avec le téléviseur. Reportez-vous à la section « Activation des paramètres d'affichage d'un téléviseur » à la page 69 pour vous assurer que l'ordinateur reconnaît le téléviseur et fonctionne correctement avec celui-ci. Si vous utilisez l'audio numérique S/PDIF, reportez-vous également à la section « Activation de la sortie audio numérique S/PDIF » à la page 68.

S-Vidéo et audio standard

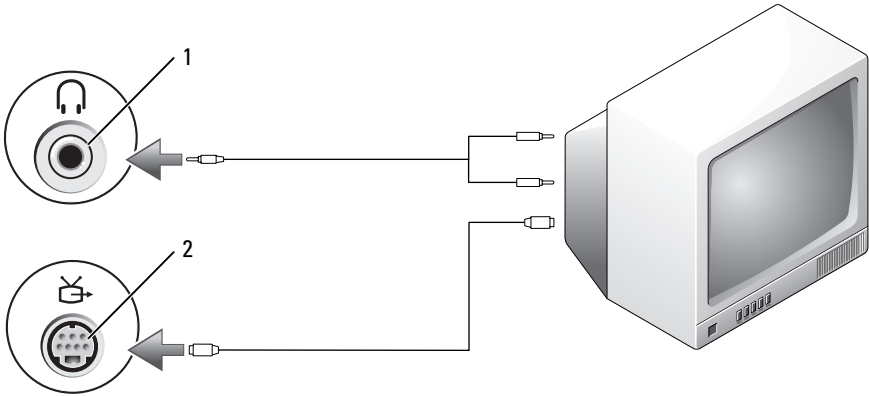

1 connecteur audio

2 connecteur de sortie TV S-Vidéo

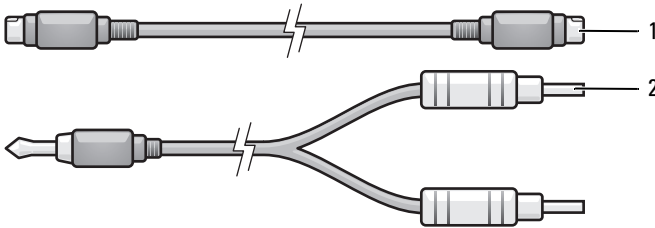

1 câble S-vidéo standard

2 câble audio standard

- 1 Éteignez l'ordinateur et le téléviseur et/ou le périphérique audio que vous souhaitez connecter.



REMARQUE : si votre téléviseur ou périphérique audio prend en charge S-vidéo mais pas l'audio numérique S/PDIF, vous pouvez connecter un câble S-vidéo directement au connecteur de sortie TV S-vidéo situé sur l'ordinateur (sans le câble adaptateur TV/audio numérique).

- 2 Reliez une extrémité du câble S-Vidéo au connecteur de sortie S-Vidéo de l'ordinateur.
- 3 Reliez l'autre extrémité du câble S-Vidéo au connecteur d'entrée S-Vidéo du téléviseur.

- 4 Branchez l'extrémité à connecteur unique du câble audio dans le connecteur de casque situé sur l'ordinateur.
- 5 Branchez les deux connecteurs RCA situés à l'autre extrémité du câble audio dans les connecteurs d'entrée audio situés sur le téléviseur ou sur un autre périphérique audio.
- 6 Allumez le téléviseur et tous les périphériques audio connectés (le cas échéant), puis l'ordinateur.
- 7 Reportez-vous à la section « Activation des paramètres d'affichage d'un téléviseur » à la page 69 pour vous assurer que l'ordinateur reconnaît le téléviseur et fonctionne correctement avec celui-ci.

S-vidéo et audio numérique S/PDIF

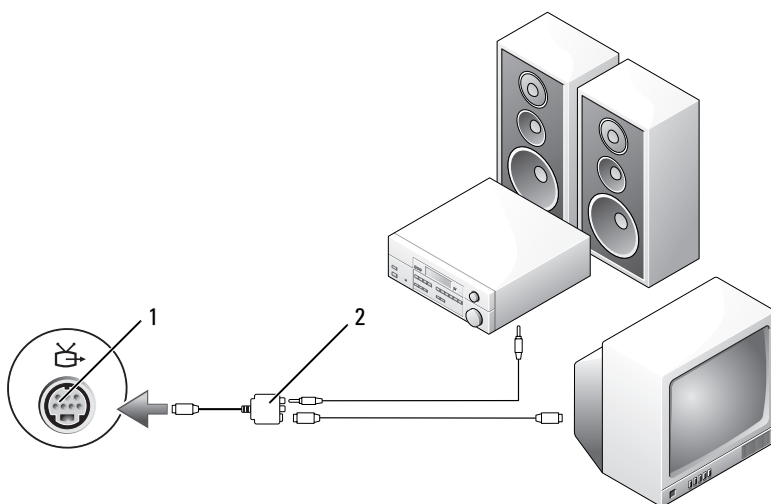

1 connecteur de sortie TV S-Vidéo 2 adaptateur vidéo composite

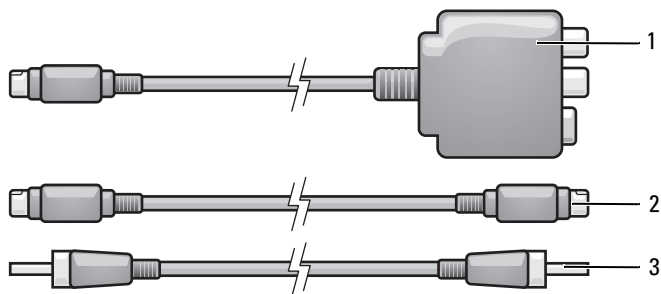

- 1 adaptateur vidéo composite
- 2 câble S-vidéo
- 3 câble audio numérique S/PDIF

- 1 Éteignez l'ordinateur et le téléviseur et/ou le périphérique audio que vous souhaitez connecter.
- 2 Branchez l'adaptateur vidéo composite sur le connecteur de sortie TV S-Vidéo de votre ordinateur.
- 3 Branchez une extrémité du câble S-vidéo dans le connecteur de sortie S-vidéo de l'adaptateur vidéo composite.

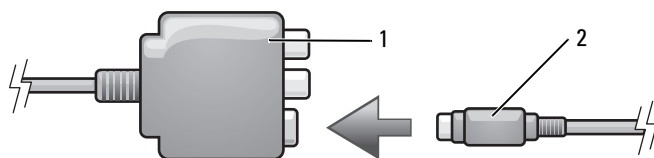

- 1 adaptateur vidéo composite
- 2 câble S-vidéo

- 4 Reliez l'autre extrémité du câble S-vidéo au connecteur d'entrée S-vidéo du téléviseur.
- 5 Branchez une extrémité du câble audio numérique S/PDIF dans le connecteur audio numérique du câble adaptateur vidéo composite.

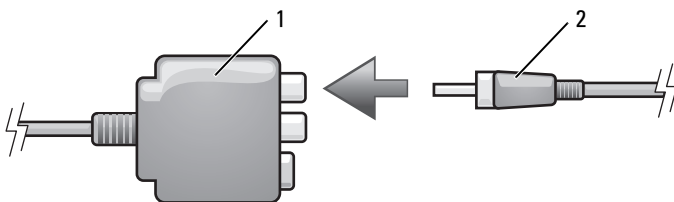

1 adaptateur vidéo composite 2 câble audio numérique S/PDIF

- 6 Branchez l'autre extrémité du câble audio numérique S/PDIF dans le connecteur d'entrée audio situé sur le téléviseur ou le périphérique audio.
- 7 Allumez le téléviseur et tous les périphériques audio connectés (le cas échéant), puis l'ordinateur.
- 8 Reportez-vous à la section « Activation des paramètres d'affichage d'un téléviseur » à la page 69 pour vous assurer que l'ordinateur reconnaît le téléviseur et fonctionne correctement avec celui-ci.

Vidéo composite et audio standard

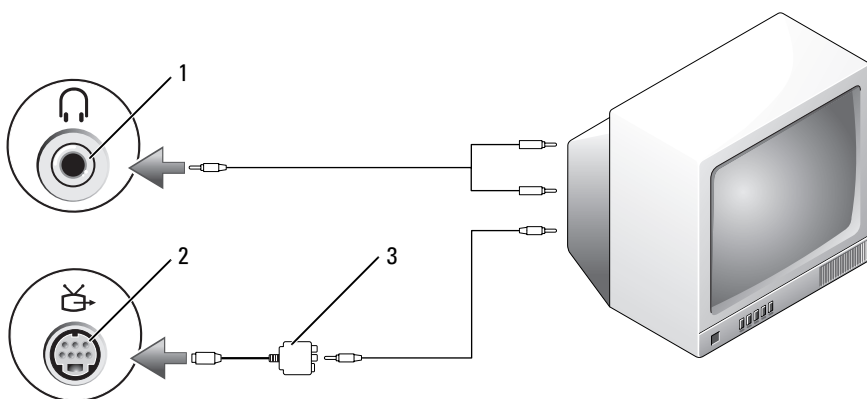

1 connecteur d'entrée audio 2 connecteur de sortie TV S-Vidéo
3 adaptateur vidéo composite

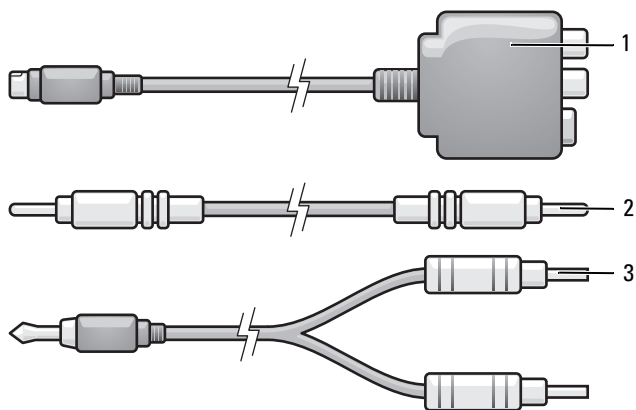

- 1 adaptateur vidéo composite 2 câble vidéo composite
3 câble audio standard

- 1 Éteignez l'ordinateur et le téléviseur et/ou le périphérique audio que vous souhaitez connecter.
- 2 Branchez l'adaptateur vidéo composite sur le connecteur de sortie TV S-Vidéo de votre ordinateur.
- 3 Branchez une extrémité du câble vidéo composite dans le connecteur de sortie vidéo composite de l'adaptateur vidéo composite.

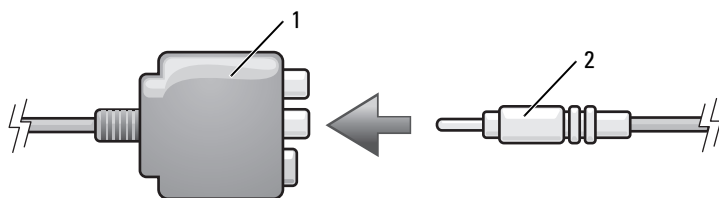

- 1 adaptateur vidéo composite 2 câble vidéo composite

- 4 Reliez l'autre extrémité du câble vidéo composite au connecteur d'entrée vidéo composite du téléviseur.

- 5 Branchez l'extrémité à connecteur unique du câble audio dans le connecteur de casque situé sur l'ordinateur.
- 6 Branchez les deux connecteurs RCA situés à l'autre extrémité du câble audio dans les connecteurs d'entrée audio situés sur le téléviseur ou sur un autre périphérique audio.
- 7 Allumez le téléviseur et tous les périphériques audio connectés (le cas échéant), puis l'ordinateur.
- 8 Reportez-vous à la section « Activation des paramètres d'affichage d'un téléviseur » à la page 69 pour vous assurer que l'ordinateur reconnaît le téléviseur et fonctionne correctement avec celui-ci.

Vidéo composite et audio numérique S/PDIF

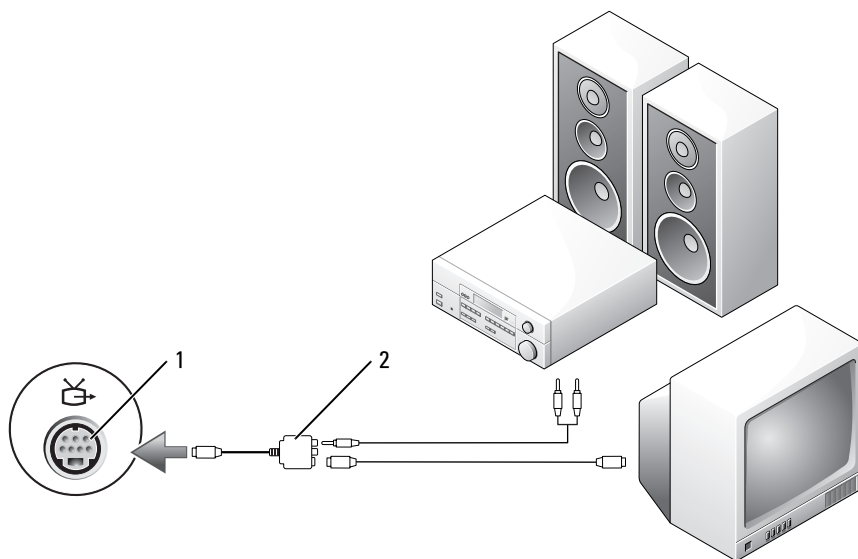

1 connecteur de sortie TV S-Vidéo 2 adaptateur vidéo composite

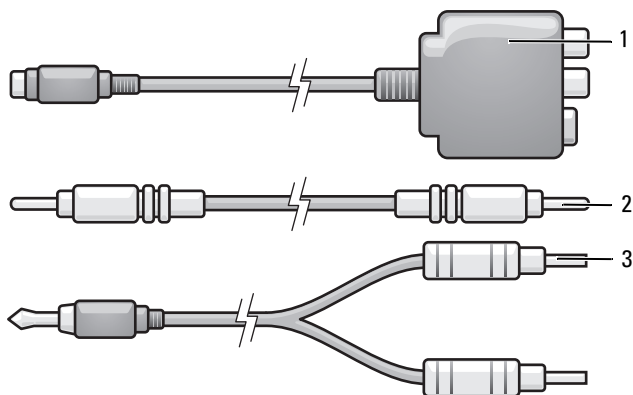

1 adaptateur vidéo composite 2 câble vidéo composite
3 câble audio standard

- 1 Éteignez l'ordinateur et le téléviseur et/ou le périphérique audio que vous souhaitez connecter.
- 2 Branchez l'adaptateur vidéo composite sur le connecteur de sortie TV S-Vidéo de l'ordinateur.
- 3 Branchez une extrémité du câble vidéo composite dans le connecteur d'entrée vidéo composite de l'adaptateur vidéo composite.

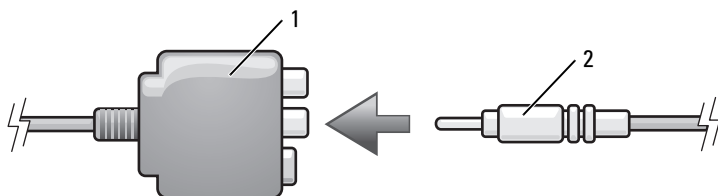

1 adaptateur vidéo composite 2 câble vidéo composite

- 4 Reliez l'autre extrémité du câble vidéo composite au connecteur d'entrée vidéo composite du téléviseur.
- 5 Branchez une extrémité du câble audio numérique S/PDIF dans le connecteur audio S/PDIF de l'adaptateur vidéo composite.

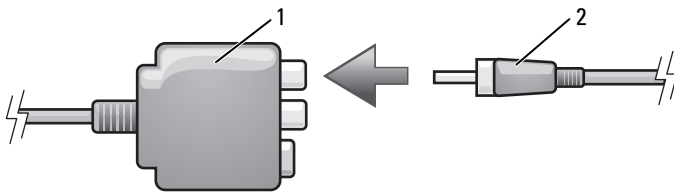

1 adaptateur vidéo composite 2 câble audio numérique S/PDIF

- 6 Branchez l'autre extrémité du câble audio numérique dans le connecteur d'entrée S/PDIF situé sur le téléviseur ou sur un autre périphérique audio.
- 7 Allumez le téléviseur et tous les périphériques audio connectés (le cas échéant), puis l'ordinateur.
- 8 Reportez-vous à la section « Activation des paramètres d'affichage d'un téléviseur » à la page 69 pour vous assurer que l'ordinateur reconnaît le téléviseur et fonctionne correctement avec celui-ci.

Vidéo composite et audio standard

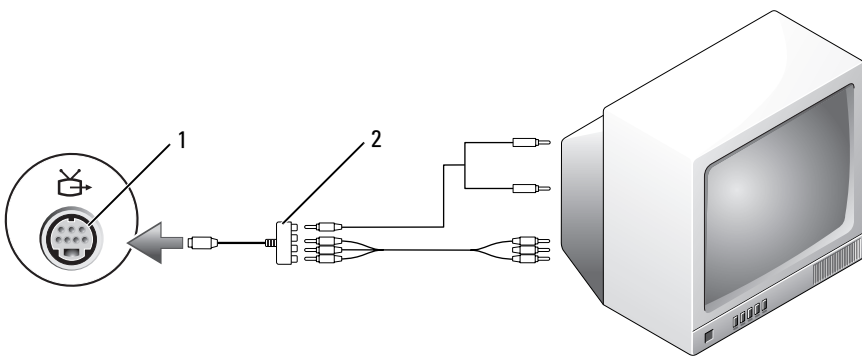

1 connecteur de sortie TV S-Vidéo 2 adaptateur vidéo à composantes séparées

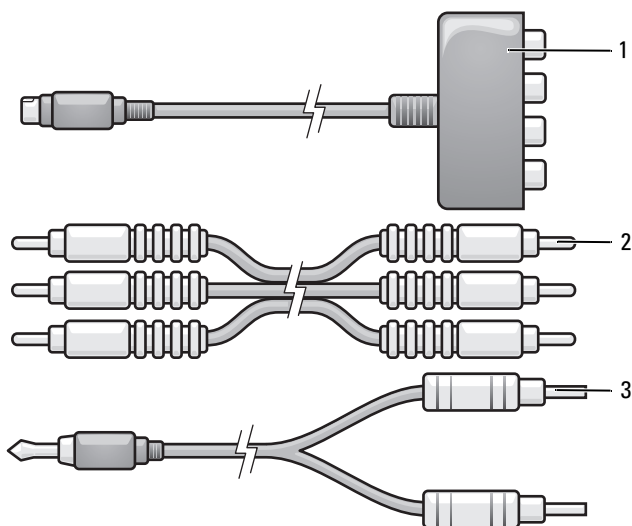

1 adaptateur vidéo à
composantes séparées

2 câble vidéo à composantes
séparées

3 câble audio standard

- 1 Éteignez l'ordinateur et le téléviseur et/ou le périphérique audio que vous souhaitez connecter.
- 2 Branchez l'adaptateur vidéo composante sur le connecteur de sortie TV S-vidéo de votre ordinateur.
- 3 Branchez les trois extrémités du câble vidéo à composantes séparées sur les connecteurs de sortie vidéo à composantes séparées de l'adaptateur vidéo à composantes séparées. Vérifiez que les couleurs rouge, vert et bleu du câble sont bien reliées aux ports correspondants de l'adaptateur.

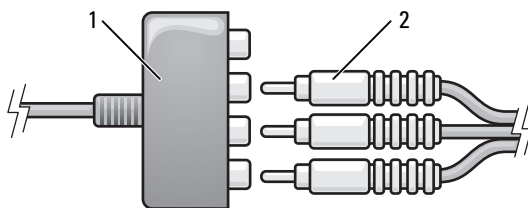

1 adaptateur vidéo à
composantes séparées

2 câble vidéo à composantes
séparées

- 4 Branchez les trois connecteurs de l'autre extrémité du câble vidéo à composantes séparées dans les connecteurs d'entrée vidéo à composantes séparées du téléviseur. Vérifiez que les couleurs rouge, vert et bleu du câble sont bien reliés aux connecteurs d'entrée correspondants du téléviseur.
- 5 Branchez l'extrémité à connecteur unique du câble audio dans le connecteur de casque situé sur l'ordinateur.
- 6 Branchez les deux connecteurs RCA situés à l'autre extrémité du câble audio dans les connecteurs d'entrée audio situés sur le téléviseur ou sur un périphérique audio.
- 7 Allumez le téléviseur et tous les périphériques audio connectés (le cas échéant), puis l'ordinateur.
- 8 Reportez-vous à la section « Activation des paramètres d'affichage d'un téléviseur » à la page 69 pour vous assurer que l'ordinateur reconnaît le téléviseur et fonctionne correctement avec celui-ci.

Vidéo à composants séparées et audio numérique S/PDIF

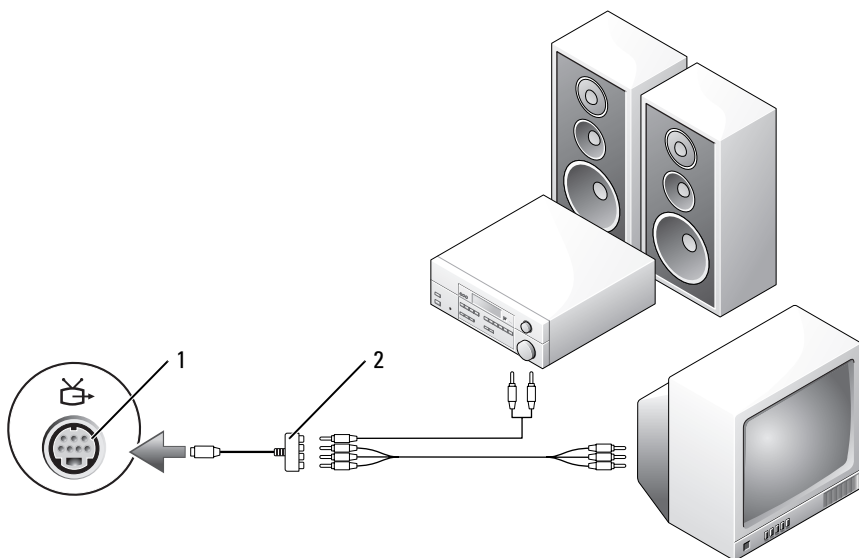

- 1 connecteur de sortie TV S-Vidéo 2 adaptateur vidéo à composants séparées

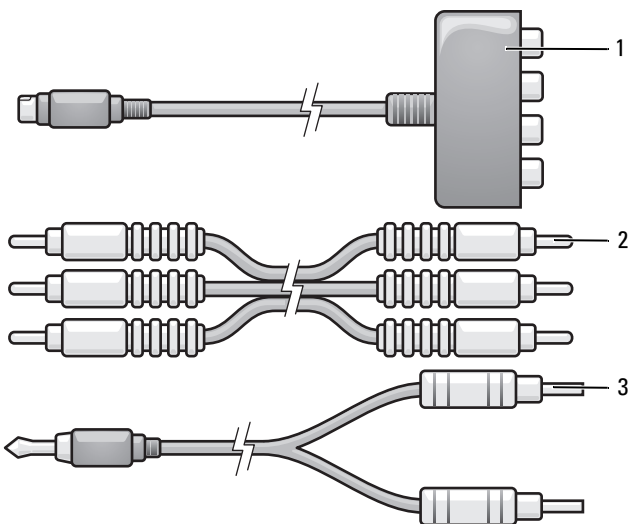

1 adaptateur vidéo à
composantes séparées

3 câble audio standard

2 câble vidéo à composantes
séparées

- 1 Éteignez l'ordinateur et le téléviseur et/ou le périphérique audio que vous souhaitez connecter.
- 2 Branchez l'adaptateur vidéo à composantes séparées sur le connecteur de sortie TV S-Vidéo de l'ordinateur.
- 3 Branchez les trois extrémités du câble vidéo à composantes séparées sur les connecteurs de sortie vidéo à composantes séparées de l'adaptateur vidéo à composantes séparées. Vérifiez que les couleurs rouge, vert et bleu du câble sont bien reliés aux ports correspondants de l'adaptateur.

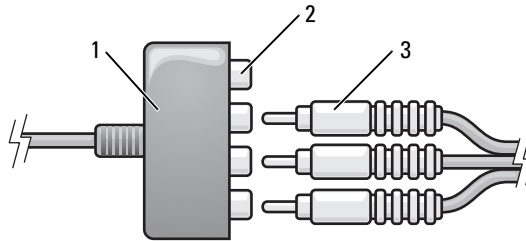

- | | |
|---|--|
| 1 adaptateur vidéo à composantes séparées | 2 connecteurs de sortie vidéo composante |
| 3 câble vidéo à composantes séparées | |

- 4 Branchez les trois connecteurs de l'autre extrémité du câble vidéo à composantes séparées dans les connecteurs d'entrée vidéo à composantes séparées du téléviseur. Vérifiez que les couleurs rouge, vert et bleu du câble sont bien reliés aux connecteurs d'entrée correspondants du téléviseur.
- 5 Branchez une extrémité du câble audio numérique S/PDIF sur le connecteur audio S/PDIF de l'adaptateur vidéo composantes.

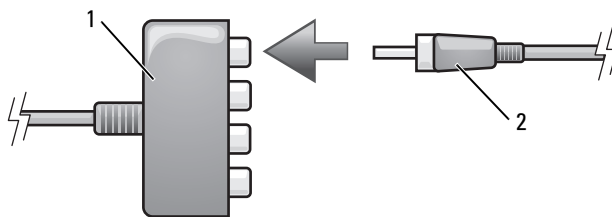

- | | |
|---|--------------------------------|
| 1 adaptateur vidéo à composantes séparées | 2 câble audio numérique S/PDIF |
|---|--------------------------------|

- 6 Branchez l'autre extrémité du câble audio numérique dans le connecteur d'entrée S/PDIF situé sur le téléviseur ou sur un autre périphérique audio.
- 7 Allumez le téléviseur et tous les périphériques audio connectés (le cas échéant), puis l'ordinateur.
- 8 Reportez-vous à la section « Activation des paramètres d'affichage d'un téléviseur » à la page 69 pour vous assurer que l'ordinateur reconnaît le téléviseur et fonctionne correctement avec celui-ci.

Activation de la sortie audio numérique S/PDIF

Si votre ordinateur dispose d'un lecteur de DVD, vous pouvez activer la reproduction audio numérique des DVD.

- 1 Lancez l'application **Cyberlink PowerDVD**.
- 2 Insérez un DVD dans le lecteur de DVD.
Si la lecture du DVD commence, cliquez sur le bouton d'arrêt.
- 3 Cliquez sur l'option **Settings** (Paramètres).
- 4 Cliquez sur l'option **DVD**.
- 5 Cliquez sur l'icône **DVD Audio Setting** (Paramétrage audio du DVD).
- 6 Cliquez sur les flèches en regard du paramètre **Speaker Configuration** (Configuration des haut-parleurs) pour faire défiler les options et sélectionnez **SPDIF**.
- 7 Cliquez une première fois sur le bouton **Précédent**, puis une seconde fois pour revenir à l'écran du menu principal.

Activation de S/PDIF dans le pilote audio Windows

- 1 Double-cliquez sur l'icône représentant un haut-parleur dans la barre d'état système de Windows.
- 2 Cliquez sur le menu **Options**, puis sur **Advanced Controls** (Contrôles avancés).
- 3 Cliquez sur **Avancé**.
- 4 Cliquez sur **Interface S/PDIF**.
- 5 Cliquez sur **Close** (Fermer).
- 6 Cliquez sur **OK**.

Configuration des casques Cyberlink (CL)



REMARQUE : la fonction casque CL n'est disponible que si votre ordinateur est équipé d'un lecteur de DVD.

Si votre ordinateur dispose d'un lecteur de DVD, vous pouvez activer la reproduction audio numérique des DVD.

- 1 Lancez l'application **Cyberlink PowerDVD**.
- 2 Insérez un DVD dans le lecteur de DVD.
Si la lecture du DVD commence, cliquez sur le bouton d'arrêt.
- 3 Cliquez sur l'option **Settings** (Paramètres).
- 4 Cliquez sur l'option **DVD**.
- 5 Cliquez sur l'icône **DVD Audio Setting** (Paramétrage audio du DVD).

- 6 Cliquez sur les flèches en regard du paramètre **Speaker Configuration** (Configuration des haut-parleurs) pour faire défiler les options et sélectionner l'option **Headphones** (Casque).
- 7 Cliquez sur les flèches en regard du paramètre **Audio listening mode** (Mode d'écoute audio) pour faire défiler les options et sélectionner l'option **CL Headphone** (Casque CL).
- 8 Cliquez sur les flèches en regard de l'option **Dynamic range compression** (Compression de la plage dynamique) pour sélectionner l'option la plus appropriée.
- 9 Cliquez une première fois sur le bouton **Précédent**, puis une seconde fois pour revenir à l'écran du menu principal.

Activation des paramètres d'affichage d'un téléviseur



REMARQUE : pour vous assurer que les options d'affichage apparaissent correctement, reliez le téléviseur à l'ordinateur avant d'activer les paramètres d'affichage.

Microsoft Windows XP

- 1 Cliquez sur le bouton **Démarrer**, pointez sur **Paramètres**, puis cliquez sur **Panneau de configuration**.
- 2 Double-cliquez sur **Affichage**, puis cliquez sur l'onglet **Paramètres**.
- 3 Cliquez sur **Avancé**.
- 4 Cliquez sur l'onglet de votre carte vidéo.



REMARQUE : pour déterminer le type de la carte vidéo installée sur votre ordinateur, consultez le Centre d'aide et de support Windows. Pour accéder au Centre d'aide et de support, cliquez sur **Démarrer** → **Aide et support**. Sous **Choisissez une tâche**, cliquez sur **Use Tools (Utiliser les Outils) pour afficher des informations sur votre ordinateur et diagnostiquer les problèmes**. Puis, sous **Informations sur mon ordinateur**, sélectionnez **Matériel**.



- 5 Dans la section des périphériques d'affichage, sélectionnez l'option correspondant à l'utilisation d'un écran unique ou de plusieurs écrans, en vérifiant que les paramètres d'affichage sont corrects pour votre sélection.

Windows Vista

- 1 Cliquez sur le bouton Démarrer de Windows Vista Start , cliquez sur **Panneau de configuration**, puis sur **Apparence et personnalisation**.
- 2 Sous **Personnalisation**, cliquez sur **Adjust Screen Resolution (Régler la résolution de l'écran)**.

La fenêtre **Propriétés de l'affichage** s'affiche.

- 3 Cliquez sur **Avancé**.
- 4 Cliquez sur l'onglet de votre carte vidéo.

 **REMARQUE** : pour déterminer le type de la carte vidéo installée sur votre ordinateur, consultez le Centre d'aide et de support Windows. Pour accéder au Centre d'aide et de support de Windows Vista, cliquez sur le bouton Démarrer de Windows Vista  → **Aide et support**. Sous **Choisissez une tâche**, cliquez sur **Use Tools (Utiliser les Outils) pour afficher des informations sur votre ordinateur et diagnostiquer les problèmes**. Puis, sous **Informations sur mon ordinateur**, sélectionnez **Matériel**.

- 5 Dans la section des périphériques d'affichage, sélectionnez l'option correspondant à l'utilisation d'un écran unique ou de plusieurs écrans, en vérifiant que les paramètres d'affichage sont corrects pour votre sélection.

Utilisation d'un lecteur de carte multimédia (en option)

 **PRÉCAUTION** : avant de commencer les procédures de cette section, suivez les consignes de sécurité fournies dans le *Guide d'information sur le produit*.

Vous pouvez utiliser le lecteur de carte multimédia pour transférer des données directement sur votre ordinateur. Le lecteur de carte multimédia peut également être utilisé pour associer des périphériques Bluetooth® à l'ordinateur.

Ce lecteur prend en charge les types de mémoire suivants :

- Carte xD-Picture
- Carte SmartMedia (SMC)
- Carte CompactFlash Type I et II (CFI/II)
- Carte MicroDrive
- Carte SecureDigital (SD)
- Carte MiniSD
- Carte MMC (MultiMediaCard)
- Carte MultiMediaCard compacte (RS-MMC)
- Memory Stick (MS/MS Pro/MS Duo/MS Pro Duo)

Pour savoir comment installer un lecteur de carte multimédia, reportez-vous à la section « Installation d'un lecteur de carte multimédia » du *Manuel de maintenance* sur le site Web de support Dell à l'adresse support.dell.com.

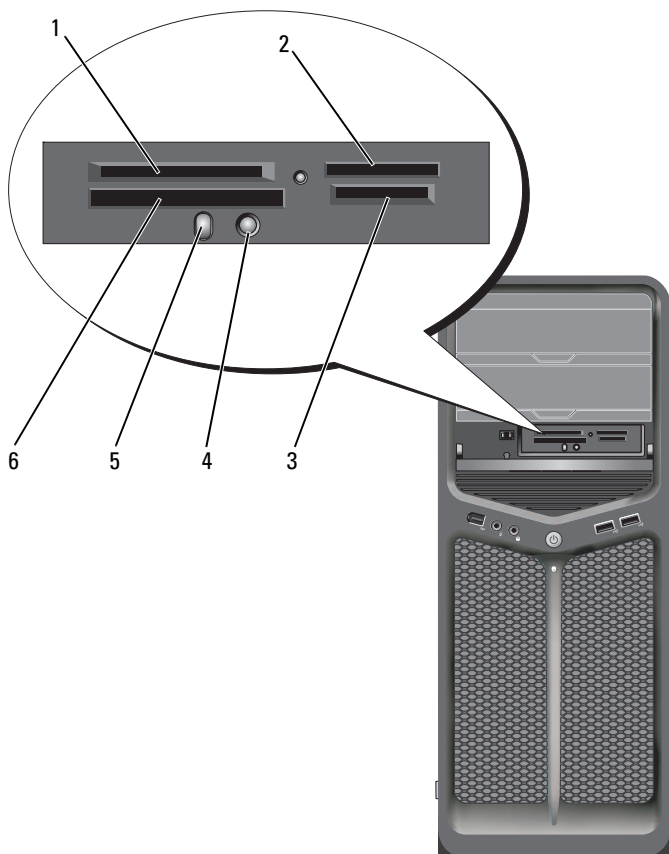

- | | | | | | |
|---|--------------------------------------|---|--|---|---|
| 1 | Carte xD-Picture et SmartMedia (SMC) | 2 | Memory Stick (MS/MS Pro/MS Duo/MS Pro Duo) | 3 | Carte Secure Digital (SD/miniSD)/MultiMedia-Card (MMC/RS-MMC) |
| 4 | Bouton d'association Bluetooth | 5 | DEL Bluetooth | 6 | Carte CompactFlash Typel et II (CFI/II) et carte MicroDrive |

- 1** Observez la carte pour déterminer le sens d'insertion approprié.
- 2** Insérez la carte dans l'emplacement approprié du lecteur, jusqu'à ce qu'elle soit correctement emboîtée dans le connecteur.
- 3** Si vous sentez une résistance, retirez la carte, vérifiez le sens d'insertion et réessayez.

Instructions de configuration de la technologie sans fil Bluetooth sur un périphérique

- 1** Mettez le périphérique sous tension.
- 2** Appuyez sur le bouton de connexion sur le périphérique.
La DEL Bluetooth du périphérique clignote, indiquant que le périphérique est activé et peut être détecté par l'ordinateur.
- 3** Appuyez sur le bouton de connexion à l'avant du lecteur de carte multimédia.
- 4** La DEL Bluetooth du périphérique arrête de clignoter et reste allumée pendant quelques instants indiquant que la connexion entre le périphérique et l'ordinateur a été établie. La DEL s'éteint ensuite.

Présentation des configurations RAID

- ➔ **AVIS** : pour que vous puissiez utiliser l'option de migration afin de convertir une configuration RAID sans perdre de données, le disque dur doit avoir été configuré en tant que matrice RAID 0 à un seul disque avant le chargement du système d'exploitation sur ce dernier (pour plus d'instructions, reportez-vous à la section « Utilisation de l'utilitaire ROM Nvidia MediaShield » à la page 76).

Cette section présente la configuration RAID que vous avez peut-être choisie lorsque vous avez acheté l'ordinateur. Il existe plusieurs configurations RAID correspondant à différentes utilisations. Votre ordinateur prend en charge le RAID de niveau 0 et 1. La configuration RAID de niveau 0 est recommandée pour les programmes hautes performances, alors que la configuration RAID de niveau 1 est conseillée aux utilisateurs soucieux d'obtenir un haut niveau d'intégrité des données.

-  **REMARQUE** : les niveaux RAID ne sont pas des niveaux hiérarchiques. Une configuration RAID de niveau 1 n'est pas supérieure à ou meilleure qu'une configuration RAID de niveau 0.

Les lecteurs inclus dans une configuration RAID doivent être de même taille afin de s'assurer que celui qui possède la capacité la plus importante ne contienne pas d'espace non alloué (et donc inutilisable).

Le RAID de niveau 0 et le RAID de niveau 1 nécessitent au moins deux lecteurs.

Configuration RAID de niveau 0

- ➔ **AVIS** : une configuration RAID de niveau 0 n'offre aucune redondance des données. Lorsqu'un disque tombe en panne, toutes les données sont perdues. Pour protéger les données dans une telle configuration, effectuez des sauvegardes régulières.

Le niveau RAID 0 utilise une technique de stockage appelée « data striping » (ou répartition des données), qui permet d'accélérer l'accès aux données. Cette technique consiste en l'écriture séquentielle de segments consécutifs de données sur différents lecteurs physiques, afin de créer un lecteur virtuel de grande capacité. Elle permet à l'un des lecteurs de lire des données pendant qu'un autre recherche et lit le bloc suivant.

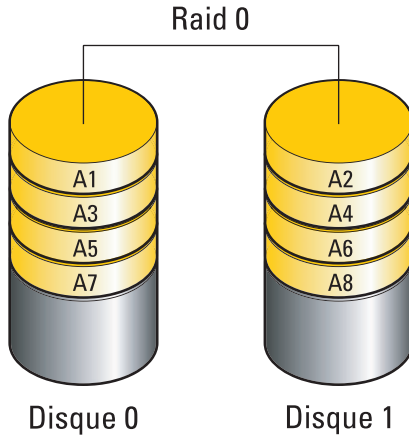

L'autre avantage du RAID de niveau 0 est qu'il tire pleinement parti des capacités de stockage des lecteurs. Par exemple, deux disques durs de 120 Go offrent une capacité de stockage totale de 240 Go.

REMARQUE : dans une configuration RAID de niveau 0, la capacité de la configuration est égale à celle du lecteur présentant la capacité la moins importante, multipliée par le nombre de lecteurs.

Configuration RAID de niveau 1

Le RAID de niveau 1 utilise une technique de stockage, appelée « mise en miroir », qui assure la redondance des données et permet d'obtenir un haut niveau d'intégrité des données. Lorsque les données sont écrites sur le lecteur principal, elles sont dupliquées (« mises en miroir ») sur l'autre lecteur. Une configuration RAID de niveau 1 sacrifie l'accès rapide aux données au profit de la redondance des données.

Si un lecteur est défaillant, les opérations de lecture et d'écriture suivantes sont dirigées vers l'autre lecteur. Un lecteur de remplacement peut être reconstruit à partir des données qui se trouvent sur le lecteur opérationnel.

REMARQUE : dans une configuration RAID de niveau 1, la capacité de la configuration est égale à celle du lecteur présentant la capacité la moins importante.

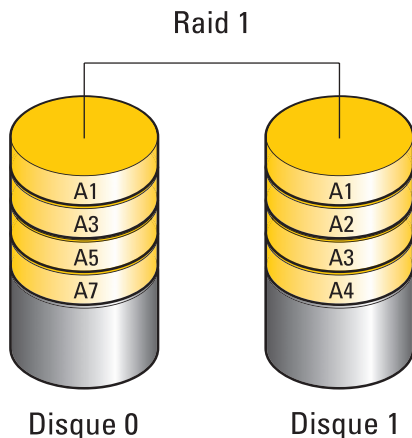

Configuration de disques durs en RAID

Vous pouvez configurer l'ordinateur pour l'utilisation des fonctions RAID, même si vous n'avez pas demandé cette option au moment de votre achat. Pour en savoir plus sur les niveaux RAID et les conditions requises, reportez-vous à la section « Présentation des configurations RAID » à la page 73. Pour en savoir plus sur l'installation d'un disque dur, reportez-vous à « Installation d'un disque dur » dans la section *Retrait et installation de pièces* sur le site Web de Support Dell à l'adresse support.dell.com.

Vous disposez de deux méthodes pour configurer des volumes de disque dur RAID. La première fait appel à l'utilitaire ROM Nvidia MediaShield et doit être utilisée *avant* l'installation du système d'exploitation sur le disque dur. La seconde utilise Nvidia MediaShield et doit être utilisée *après* l'installation du système d'exploitation et des pilotes RAID Nvidia.

Dans les deux cas, vous devez avoir activé le mode RAID sur l'ordinateur avant de commencer.

Activation du mode RAID sur l'ordinateur

- 1 Accédez au programme de configuration du système (reportez-vous à la section « Accès au programme de configuration du système » à la page 85).
- 2 Mettez en surbrillance l'option **Drives** (Lecteurs) à l'aide des touches fléchées haut et bas, puis appuyez <Entrée>.

- 3 Sélectionnez le lecteur SATA approprié à l'aide des touches fléchées haut et bas, puis appuyez sur <Entrée>.
- 4 Sélectionnez **RAID On** (RAID activé) à l'aide des touches de direction gauche et droite, puis appuyez sur <Entrée>. Recommencez cette opération pour chaque disque dur SATA, le cas échéant.

 **REMARQUE** : pour plus d'informations sur les options RAID, reportez-vous à la section « Options du programme de configuration du système » à la page 87.

- 5 Appuyez sur la touche <Échap>, Sélectionnez **Save/Exit** (Enregistrer/Quitter) à l'aide des touches fléchées gauche et droite, puis appuyez sur <Entrée> pour quitter le programme de configuration du système et reprendre le processus d'amorçage.

Utilisation de l'utilitaire ROM Nvidia MediaShield

 **AVIS** : la procédure suivante entraîne la suppression de toutes les données qui se trouvent sur les disques durs. Sauvegardez toutes vos données importantes avant de continuer.

 **REMARQUE** : n'utilisez pas cette procédure pour migrer une configuration RAID existante (reportez-vous à la section « Conversion d'un type de configuration RAID à un autre » à la page 80).

Une configuration RAID peut inclure des disques de toute taille. Il est cependant recommandé d'utiliser des disques de taille identique pour éviter d'accumuler de l'espace non alloué ou inutilisé. Pour en savoir plus sur les niveaux RAID et les conditions requises, reportez-vous à la section « Présentation des configurations RAID » à la page 73. Pour en savoir plus sur l'installation d'un disque dur, reportez-vous à la section « Installation d'un disque dur » du *Manuel de maintenance* sur le site Web de Support Dell à l'adresse support.dell.com.

- 1 Activez la fonction RAID pour chaque disque dur concerné (reportez-vous à la section « Activation du mode RAID sur l'ordinateur » à la page 75).
- 2 Redémarrez l'ordinateur.
- 3 Lorsque le système vous invite à accéder au BIOS RAID, appuyez sur <Ctrl><N>.

 **REMARQUE** : si le logo du système d'exploitation apparaît, attendez que le bureau Microsoft Windows s'affiche, puis éteignez l'ordinateur et réessayez. La fenêtre **Define a New Array** (Définir une nouvelle matrice) s'affiche.

- 4 Appuyez sur <Tabulation> pour accéder au champ **RAID Mode** (Mode RAID).

Pour créer une configuration RAID 0, sélectionnez **Striping** (Répartition des données) à l'aide des touches de direction.

Pour créer une configuration RAID 1, sélectionnez **Mirroring** (Mise en miroir) à l'aide des touches de direction.

- 5 Appuyez sur <Tabulation> pour accéder au champ **Free Disks** (Disques disponibles).
- 6 Sélectionnez un disque dur à inclure dans la matrice RAID à l'aide des touches de direction haut et bas, puis déplacez le disque sélectionné du champ **Free Disks** (Disques disponibles) vers le champ **Array Disks** (Disques de la matrice) à l'aide de la flèche Droite. Recommencez la procédure pour chaque disque à inclure dans la matrice RAID.

 **REMARQUE** : l'ordinateur prend en charge un maximum de deux disques par matrice RAID 1 et de quatre disques par matrice RAID 0.

- 7 Une fois la sélection des disques effectuée, appuyez sur <F9>.
L'invite **Clear disk data** (Effacer les données du disque) s'affiche.
-  **AVIS** : toutes les données qui figurent sur les disques sélectionnés seront effacées à l'étape suivante.

- 8 Appuyez sur <Y> pour effacer toutes les données des disques sélectionnés.

La fenêtre **Array List** (Liste de matrices) s'affiche.

- 9 Pour afficher les informations relatives à une matrice que vous avez créée, sélectionnez cette dernière dans la fenêtre **Array Detail** (Détails de la matrice) à l'aide des touches de direction, puis appuyez sur <Entrée>.
La fenêtre **Array Detail** (Détails de la matrice) s'affiche.

 **REMARQUE** : pour supprimer une matrice, sélectionnez-la à l'aide des touches fléchées et appuyez sur <D>.

- 10 Appuyez sur <Entrée> pour revenir à l'écran précédent.
- 11 Appuyez sur <Ctrl><X> pour quitter le BIOS RAID.

Utilisation de Nvidia MediaShield

Nvidia MediaShield permet de créer, d'afficher et de gérer les configurations RAID.



REMARQUE : utilisez Nvidia MediaShield pour créer une configuration RAID uniquement si vous ajoutez un ou plusieurs nouveaux disques durs à un ordinateur équipé d'un seul disque dur (non configuré en RAID), et si vous souhaitez configurer ces nouveaux disques en matrice RAID.

Une configuration RAID créée à l'aide de Nvidia MediaShield peut inclure des disques de toute taille, Il est cependant recommandé d'utiliser des disques de taille identique pour éviter d'accumuler de l'espace non alloué ou inutilisé. Pour en savoir plus sur les niveaux RAID et les conditions requises, reportez-vous à la section « Présentation des configurations RAID » à la page 73.

Création d'une matrice RAID



AVIS : la procédure suivante entraîne la suppression de toutes les données qui se trouvent sur les disques durs. Sauvegardez toutes vos données importantes avant de continuer.



REMARQUE : n'utilisez pas cette procédure pour migrer une configuration RAID existante (reportez-vous à la section « Conversion d'un type de configuration RAID à un autre » à la page 80).

- 1 Activez le RAID sur les disques durs (reportez-vous à la section « Activation du mode RAID sur l'ordinateur » à la page 75).
- 2 Redémarrez l'ordinateur, puis lancez Nvidia MediaShield.
- 3 Sous **System Tasks** (Tâches système), cliquez sur **Create** (Créer).
L'Assistant NVIDIA de création de matrice s'affiche et répertorie les disques disponibles pour la configuration.
- 4 Cliquez sur **Suivant**.
- 5 Cliquez sur **Custom** (Personnalisé), puis sur **Suivant**.
- 6 À l'aide de la liste déroulante, sélectionnez **Striping** (Répartition des données) (RAID 0) ou **Mirroring** (Mise en miroir) (RAID 1).
- 7 Cliquez sur **Suivant**.
La fenêtre **Free Disk Selection** (Sélection des disques disponibles) s'affiche.



REMARQUE : seuls les disques durs compatibles RAID sont répertoriés comme étant disponibles.

- 8 Sélectionnez les disques à inclure dans la configuration RAID, puis cliquez sur **Next** (Suivant) **deux fois de suite**.



REMARQUE : l'ordinateur prend en charge un maximum de deux disques par matrice RAID 1 et de quatre disques par matrice RAID 0.

La fenêtre **Clearing System Data** (Effacer les données système) s'affiche.



AVIS : L'option **Clear System Data** (Effacer les données système) supprime toutes les données se trouvant sur le disque sélectionné.

- 9 Cliquez sur **Suivant**.

- 10 Cliquez sur **Finish** (Terminer) pour créer la configuration RAID.

La fenêtre de l'utilitaire de gestion RAID MediaShield affiche la matrice et les autres disques durs installés.

Suppression d'une matrice RAID



REMARQUE : cette procédure supprime le volume RAID 1 et le divise en deux disques durs non RAID. Les données existantes ne sont pas perdues. Dans le cas d'un volume RAID 0, la suppression du volume a pour effet de détruire toutes les données qu'il contient.



REMARQUE : si vous supprimez un volume RAID utilisé comme lecteur d'amorçage, l'ordinateur ne pourra plus démarrer.

- 1 Exécutez Nvidia MediaShield.

- 2 Cliquez sur la matrice à supprimer.

- 3 Cliquez sur **Delete Array** (Supprimer une matrice) dans le volet **System Tasks** (Tâches système).

L'Assistant **NVIDIA de suppression de matrice** s'affiche.

- 4 Cliquez sur **Suivant**.

Un écran de confirmation affiche le nom et la taille de la matrice à supprimer.

- 5 Cliquez sur **Finish** (Terminer) pour supprimer la configuration RAID.

L'utilitaire de gestion RAID MediaShield affiche les matrices restantes et les autres disques durs installés.

Conversion d'un type de configuration RAID à un autre

- ➔ **AVIS** : pour que vous puissiez utiliser l'option de migration afin de convertir une configuration RAID sans perdre de données, le disque dur doit avoir été configuré en tant que matrice RAID 0 à un seul disque avant le chargement du système d'exploitation sur ce dernier (pour plus d'instructions, reportez-vous à la section « Utilisation de l'utilitaire ROM Nvidia MediaShield » à la page 76).

Nvidia MediaShield utilise un processus en une seule étape dont le principe est une migration visant à modifier l'état en cours d'un disque ou d'une matrice, sans perdre les données qu'il ou elle contient. Si nécessaire, des disques durs supplémentaires peuvent être ajoutés à une matrice existante. Par exemple, il est possible de convertir une configuration RAID 0 à un seul disque en configuration RAID 0 à deux disques. Cependant, la capacité de la matrice résultante doit être supérieure ou égale à la taille de la configuration d'origine.

Les conversions RAID 0 à RAID 1 ne peuvent être effectuées à l'aide du processus de migration.

- ➔ **AVIS** : les disques ajoutés à une matrice (migrée) doivent avoir une capacité supérieure ou égale à celle des disques de la configuration existante.

 **REMARQUE** : vérifiez que le mode RAID est activé sur tous les disques à utiliser dans la configuration (reportez-vous à la section « Activation du mode RAID sur l'ordinateur » à la page 75).

- 1 Exécutez Nvidia MediaShield.
- 2 Cliquez sur la matrice à convertir.
- 3 Cliquez sur **Convert Array** (Convertir une matrice) dans le volet **System Tasks** (Tâches système).

L'Assistant NVIDIA de **Conversion de matrice** apparaît.

- 4 Cliquez sur **Suivant**.
- 5 Sous **RAID Mode Selection** (Sélection du mode RAID), sélectionnez **Mirroring** (Mise en miroir) ou **Striping** (Répartition des données) dans le menu déroulant.
- 6 Cliquez sur **Suivant**.

- ➔ **AVIS** : toutes les données qui figurent sur les disques sélectionnés seront effacées à l'étape suivante.

7 Sous **Free Disk Selection** (Sélection des disques disponibles), sélectionnez le ou les disques durs à inclure dans la matrice (migrée). Pour ce faire, cochez les cases correspondantes.

8 Cliquez sur **Terminer**.

L'utilitaire de gestion RAID MediaShield affiche l'état du processus de mise à niveau et de migration, ainsi que les autres disques durs installés.

 **REMARQUE** : la durée de la conversion d'une matrice dépend de plusieurs facteurs: vitesse du processeur, type et taille du disque dur utilisé, système d'exploitation, etc.

Reconstruction d'une configuration RAID

Si un disque dur faisant partie d'une matrice RAID tombe en panne, vous pouvez reconstruire cette dernière en restaurant les données sur un disque de remplacement.

 **REMARQUE** : la reconstruction d'une matrice est possible uniquement pour les configurations RAID 1.

1 Exécutez Nvidia MediaShield.

2 Cliquez sur la configuration RAID appropriée (**Mirroring** [Mise en miroir]) dans la fenêtre de l'utilitaire de gestion.

3 Cliquez sur **Rebuild Array** (Reconstruire une matrice) dans le volet **System Tasks** (Tâches système).

L'Assistant **NVIDIA de reconstruction de matrice** s'affiche.

4 Cliquez sur **Suivant**.

5 Sélectionnez le disque dur à reconstruire en cochant la case correspondante.

6 Cliquez sur **Suivant**.

7 Cliquez sur **Terminer**.

L'utilitaire de gestion RAID MediaShield affiche l'état du processus de reconstruction.

 **REMARQUE** : vous pouvez utiliser l'ordinateur pendant la reconstruction.

 **REMARQUE** : n'importe quel disque disponible configuré pour la fonction RAID peut servir à reconstruire une matrice.

Nettoyage de votre ordinateur

 **PRÉCAUTION** : avant de commencer toute procédure de cette section, consultez et respectez les consignes de sécurité du *Guide d'information sur le produit*.

Ordinateur, clavier et moniteur

 **PRÉCAUTION** : débranchez l'ordinateur de la prise secteur avant de le nettoyer. Nettoyez votre ordinateur avec un tissu doux et humecté avec de l'eau. N'utilisez pas de liquide ni d'aérosol nettoyants ; ceux-ci peuvent contenir des substances inflammables.

- Utilisez un aspirateur muni d'une brosse ou une bombe d'air compressé pour ôter délicatement la poussière des baies et ouvertures de l'ordinateur ainsi que des espaces entre les touches du clavier.

 **AVIS** : n'essuyez pas le moniteur avec une solution à base d'alcool ou de savon. Vous risqueriez d'endommager le revêtement antiéblouissant.

- Pour nettoyer votre écran, humidifiez légèrement un chiffon doux et propre avec de l'eau. Si possible, utilisez un chiffon conçu spécialement pour le nettoyage des écrans et adapté au revêtement antistatique du moniteur.

 **AVIS** : imbitez légèrement le chiffon et veillez à ne pas faire dégouliner de l'eau à l'intérieur de l'ordinateur ou du clavier.

- Nettoyez le clavier, l'ordinateur et les parties en plastique de l'écran avec un chiffon doux imbibé d'eau.

Souris (non optique)

- 1 Tournez l'anneau de retenue situé sous votre souris dans le sens inverse des aiguilles d'une montre pour retirer la bille.
- 2 Essuyez la bille avec un chiffon propre et non pelucheux.
- 3 Soufflez doucement dans la cavité de la bille pour en déloger la poussière et les peluches.
- 4 Nettoyez les rouleaux dans la cavité de la bille avec un coton-tige légèrement imbibé d'alcool isopropylique.

- 5 Vérifiez le centrage des rouleaux dans leurs logements, si nécessaire. Assurez-vous que le coton-tige n'a pas laissé de peluches sur les roulements.
- 6 Remettez en place la bille et l'anneau de retenue, puis tournez ce dernier dans le sens des aiguilles d'une montre pour le remettre en place.

Lecteur de disquette

- ➔ **AVIS** : ne tentez pas de nettoyer les têtes du lecteur à l'aide d'un coton-tige. Vous risqueriez de déranger accidentellement l'alignement des têtes et d'empêcher le fonctionnement du lecteur.

Nettoyez votre lecteur de disquette à l'aide d'un kit de nettoyage du commerce. Ces kits comportent des disquettes prétraitées permettant d'enlever les dépôts accumulés au cours d'une utilisation normale.

CD et DVD

- ➔ **AVIS** : utilisez toujours de l'air comprimé pour nettoyer la lentille du lecteur de CD/DVD et suivez les instructions fournies avec le produit à air comprimé. Ne touchez jamais la lentille du lecteur.

Si vous avez des problèmes pendant la lecture de vos CD ou DVD (des sauts pendant la lecture par exemple), nettoyez les disques.

- 1 Tenez le disque par le bord extérieur. Vous pouvez aussi le tenir par le bord intérieur du trou central.

- ➔ **AVIS** : pour éviter d'endommager la surface, ne nettoyez pas le disque avec des mouvements circulaires.

- 2 À l'aide d'un chiffon doux et non pelucheux, essuyez doucement la face inférieure du disque (face sans étiquette) de façon rectiligne, du centre vers l'extérieur.

Pour les poussières tenaces, essayez de l'eau ou de l'eau savonneuse. Vous pouvez aussi acheter des produits du commerce permettant de nettoyer les disques et assurant une protection contre la poussière, les empreintes de doigts et les rayures. Les produits de nettoyage pour CD peuvent également être utilisés sur les DVD sans aucun risque.

Programme de configuration du système

Présentation générale

Utilisez le programme de configuration du système :

- pour modifier les informations de configuration du système après l'ajout, la modification ou le retrait de matériel ;
- pour modifier ou définir des options définissables par l'utilisateur, telles que le mot de passe ;
- pour connaître la quantité de mémoire disponible ou définir le type de disque dur à installer.

Avant d'utiliser le programme de configuration du système, il est recommandé de noter les informations qui y sont affichées pour pouvoir vous y reporter ultérieurement.



AVIS : ne modifiez pas les paramètres du programme de configuration du système si vous n'êtes pas un utilisateur expérimenté. Certaines modifications peuvent empêcher l'ordinateur de fonctionner correctement.

Accès au programme de configuration du système

- 1 Mettez votre ordinateur sous tension (ou redémarrez-le).
- 2 Lorsque le logo Dell apparaît, appuyez immédiatement sur <F2>.



REMARQUE : une panne de clavier peut se produire si une touche du clavier est maintenue enfoncée trop longtemps. Pour éviter ce type d'incident, appuyez brièvement sur <F2> à intervalles réguliers, jusqu'à ce que l'écran de configuration du système apparaisse.

Si vous n'êtes pas intervenu assez rapidement, le logo du système d'exploitation apparaît et le système poursuit la procédure de démarrage. Attendez que le bureau Microsoft® Windows® s'affiche, puis arrêtez l'ordinateur et faites une nouvelle tentative.

Écrans du programme de configuration du système

L'écran de configuration du système affiche les informations de configuration en cours ou modifiables. Les informations s'affichent dans cinq zones : le champ de menu, la liste des options, le champ d'options activées, le champ de l'aide et les fonctions des touches.

<p>Menu : apparaît dans la partie supérieure de la fenêtre du programme de configuration du système. Ce champ fournit un menu permettant d'accéder aux options de configuration du système. Appuyez sur les touches <<> et <> pour naviguer. Lorsqu'une option de menu est sélectionnée, la Liste des options répertorie les options de définition du matériel installé sur l'ordinateur.</p>		
<p>Liste d'options : apparaît sur le côté gauche de la fenêtre. Le champ propose une liste de fonctions qui définissent la configuration de votre ordinateur, notamment le matériel installé et les fonctions d'économie d'énergie et de sécurité.</p> <p>Utilisez les touches fléchées vers le haut et vers le bas pour faire défiler cette liste. Lorsqu'une option est mise en surbrillance, le champ des options affiche les paramètres actuels et disponibles de l'option.</p>	<p>Champ d'options : apparaît sur le côté droit de la Liste d'options et contient des informations sur chaque option répertoriée dans la Liste d'options. Il permet de visualiser des informations concernant l'ordinateur et de modifier les paramètres en cours.</p> <p>Appuyez sur <Entrée> pour modifier les paramètres actuels. Appuyez sur <Échap> pour revenir à la Liste d'options.</p> <p>REMARQUE : les paramètres qui apparaissent dans le champ des options ne sont pas tous modifiables.</p>	<p>Aide : apparaît à droite de la fenêtre du programme de configuration du système et contient des informations sur l'option sélectionnée dans la Liste d'options.</p>
<p>Fonctions des touches : apparaît sous le Champ des options et répertorie les touches disponibles et leur fonction dans la zone de configuration active.</p>		

Options du programme de configuration du système



REMARQUE : selon l'ordinateur et les périphériques installés, les éléments qui apparaissent dans cette section peuvent ne pas s'afficher ou s'afficher de manière légèrement différente.

Main (Groupe principal)

System Info (Infos système)	Affiche le nom du modèle du système.
BIOS Info (Infos du BIOS)	Affiche la révision du BIOS.
Numéro de service	Affiche le numéro de service du système.
Code de service express	Affiche le Code de service express.
Asset Tag (Numéro d'inventaire)	Affiche le numéro d'inventaire attribué à l'unité.
Date	Affiche la date du système.
Time (Heure)	Affiche l'heure du système
Memory Installed (Mémoire installée)	Affiche la quantité totale de mémoire.
Memory Available (Mémoire disponible)	Affiche la mémoire disponible sur le système.
Memory Speed (Vitesse de la mémoire)	Affiche la vitesse de la mémoire système.
Memory Channel Mode (Mode canal de mémoire)	Affiche les modes de canal de mémoire. <ul style="list-style-type: none">• Single (Simple)• Dual (Double)
Memory Technology (Technologie de mémoire)	Affiche le type de la mémoire utilisée dans le système.
Processor Type (Type de processeur)	Affiche le type du processeur.
Processor Speed (Vitesse du processeur)	Affiche la vitesse du processeur.
Processor L2 cache (Cache L2 du processeur)	Affiche la taille de la mémoire cache L2 du processeur.

Advanced (Avancé)	
CPU Feature (Fonction UC)	Permet d'activer ou de désactiver les fonctions du processeur qui optimisent les performances du système.
Integrated Peripherals (Périphériques intégrés)	Permet d'activer ou de désactiver les périphériques et les ports intégrés de votre système.
Configuration IDE/SATA	Permet ou non à un utilisateur de définir ou de modifier toutes les valeurs associées aux périphériques IDE ou SATA tels que les disques durs, les lecteurs optiques, etc. connectés à l'ordinateur.
Overclock Configuration (Configuration de l'horloge)	Cette option permet de configurer le mode de l'horloge du système.
Overvoltage configuration (Configuration de la tension)	Cette option permet de configurer la tension du cœur de l'UC, du FSB, de la mémoire et du jeu de puces.
Security (Sécurité)	
Supervisor Password Is (Mot de passe superviseur)	Indique si un mot de passe superviseur a été affecté.
User Password Is (Mot de passe utilisateur)	Indique si un mot de passe superviseur a été affecté.
Set Supervisor Password (Définir un mot de passe superviseur)	Permet de définir un mot de passe superviseur.
Set User Password (Définir un mot de passe utilisateur)	Permet de définir un mot de passe utilisateur. Il est impossible d'utiliser le mot de passe utilisateur pour entrer dans le programme de configuration du BIOS, pendant le POST.

Alimentation

ACPI Suspend Type (Type de suspension ACPI)	Spécifie le type de suspension ACPI. La valeur par défaut est S3.
AC Recovery (Rétablissement de l'alimentation CA)	Détermine la réaction de l'ordinateur lors du retour d'alimentation en courant alternatif après une coupure d'alimentation. <ul style="list-style-type: none">• On (Activé) — L'ordinateur démarre au retour de l'alimentation.• Off (Désactivé) — L'ordinateur reste à l'arrêt au retour de l'alimentation.• Last (Dernier) — Le système revient au dernier état d'alimentation précédant l'arrêt.
Remote Wake Up (Réveil à distance)	Cette option allume l'ordinateur lorsqu'un utilisateur tente d'y accéder par le biais du LAN.
Wake-Up By Ring (Réveil par sonnerie)	Cette option allume l'ordinateur lorsqu'un appel entrant est détecté sur le modem.
Auto Power On (Mise en route automatique)	Permet de définir une alarme afin d'allumer l'ordinateur automatiquement.

Boot (Amorçage)

Removable Device Priority (Priorité des périphériques amovibles)	Définit la priorité d'amorçage des périphériques amovibles reliés.
Hard Disk Boot Priority (Priorité d'amorçage des disques durs)	Définit la priorité d'amorçage des disques durs. Les éléments affichés sont mis à jour de façon dynamique selon les disques durs détectés.
1st Boot Device through 3rd Boot Device (Du 1er au 3e périphérique d'amorçage)	Définit la séquence de périphériques d'amorçage. Seuls les périphériques amorçables connectés à l'ordinateur apparaissent dans la liste d'options.

Boot Other Device (Amorcer à partir d'un autre périphérique)	Cette option permet un amorçage à partir d'autres périphériques tels qu'une clé de mémoire.
--	---

Exit (Quitter)

Exit Options (Options de sortie)	Fournit des options permettant de quitter après avoir enregistré les modifications (Exit Saving Changes), quitter sans enregistrer les modifications (Exit Discarding Changes), charger les valeurs par défaut de configuration (Load Setup Default) et d'annuler les modifications (Discard Changes).
----------------------------------	--

Séquence d'amorçage

Cette fonction permet de modifier l'ordre des périphériques d'amorçage installés sur l'ordinateur.

Paramètres

- **Diskette Drive** (Lecteur de disquette) : l'ordinateur essaie de démarrer à partir du lecteur de disquette. Si la disquette insérée dans le lecteur n'est pas amorçable, si le lecteur ne contient aucune disquette ou si aucun lecteur de disquette n'a été installé sur l'ordinateur, l'ordinateur tente de démarrer à partir du périphérique suivant indiqué dans la séquence d'amorçage.
- **Hard Drive** (Disque dur) : l'ordinateur essaie de démarrer à partir du disque dur principal. Si ce dernier ne contient aucun système d'exploitation, l'ordinateur tente de démarrer à partir du périphérique suivant indiqué dans la séquence d'amorçage.
- **CD Drive** (Lecteur de CD) : l'ordinateur essaie de démarrer à partir du lecteur de CD. Si ce lecteur ne contient pas de CD, ou si le CD ne contient aucun système d'exploitation, l'ordinateur tente de démarrer à partir du périphérique suivant indiqué dans la séquence d'amorçage.
- **USB Flash Device** (Périphérique Flash USB) : insérez l'unité de stockage dans un port USB et redémarrez l'ordinateur. Lorsque le message **F12 = Boot Menu** (F12 = Menu d'amorçage) s'affiche en haut à droite de l'écran, appuyez sur <F12>. Le BIOS détecte le périphérique et ajoute l'option Flash USB au menu d'amorçage.



REMARQUE : pour démarrer sur un périphérique USB, celui-ci doit être amorçable. Pour vérifier que tel est bien le cas, consultez la documentation du périphérique.



REMARQUE : si l'ordinateur tente de démarrer à partir de chaque périphérique de la séquence d'amorçage et qu'il ne trouve pas de système d'exploitation, un message d'erreur s'affiche.

Modification de la séquence d'amorçage pour le démarrage en cours

Cette fonction peut être utilisée, par exemple, pour forcer l'ordinateur à démarrer à partir du lecteur de CD afin de vous permettre d'exécuter Dell Diagnostics sur le support *Drivers and Utilities*, puis à redémarrer à partir du disque dur une fois les diagnostics terminés. Vous pouvez utiliser cette fonctionnalité, par exemple, pour redémarrer votre ordinateur à partir d'un périphérique USB tel qu'un lecteur de disquette, une clé de mémoire ou un lecteur de CD-RW.



REMARQUE : si vous configurez l'ordinateur pour qu'il démarre sur un lecteur de disquette USB, vous devez d'abord désactiver le lecteur de disquette en sélectionnant **OFF (Désactivé)** dans le programme de configuration du système (reportez-vous à la section « Programme de configuration du système » à la page 85).

- 1 Si vous démarrez à partir d'un périphérique USB, connectez ce dernier à un port USB (reportez-vous à la section « Vue arrière de l'ordinateur » à la page 21).
- 2 Mettez votre ordinateur sous tension (ou redémarrez-le).
- 3 Lorsque le logo DELL apparaît, appuyez immédiatement sur <F12>.



REMARQUE : une panne de clavier peut apparaître si une touche de clavier est maintenue enfoncée trop longtemps. Pour éviter ce type d'incident, appuyez brièvement sur <F12> à intervalle régulier, jusqu'à ce que le menu **Boot Device (Périphérique d'amorçage)** s'affiche.

Si vous attendez trop longtemps et si le logo du système d'exploitation apparaît, patientez jusqu'à ce que le bureau de Microsoft Windows s'affiche, puis arrêtez l'ordinateur avant de recommencer.

- 4 Dans le menu **Boot Device (Périphérique d'amorçage)**, utilisez les touches fléchées vers le haut et vers le bas ou tapez le numéro approprié pour mettre en surbrillance le périphérique à utiliser pour le démarrage en cours, puis appuyez sur <Entrée>.

Par exemple, si vous démarrez l'ordinateur à partir d'une clé de mémoire USB, mettez en surbrillance **USB Flash Device (Périphérique Flash USB)** et appuyez sur <Entrée>.



REMARQUE : pour démarrer sur un périphérique USB, celui-ci doit être amorçable. Pour vérifier que tel est bien le cas, consultez la documentation du périphérique.

Modification de la séquence d'amorçage pour les prochains redémarrages

- 1 Accédez au programme de configuration du système (reportez-vous à la section « Accès au programme de configuration du système » à la page 85).
- 2 Utilisez les touches fléchées pour mettre en surbrillance l'option de menu **Boot Sequence** (Séquence d'amorçage), puis appuyez sur <Entrée> pour accéder au menu.



REMARQUE : notez la séquence d'amorçage utilisée au cas où vous souhaiteriez la restaurer.

- 3 Appuyez sur les touches fléchées vers le haut et vers le bas pour faire défiler la liste de périphériques.
- 4 Appuyez sur la barre d'espace pour activer ou désactiver un périphérique.
- 5 Appuyez sur le signe plus (+) ou moins (-) pour déplacer un périphérique sélectionné vers le haut ou vers le bas de la liste.

Effacement des mots de passe et des paramètres CMOS



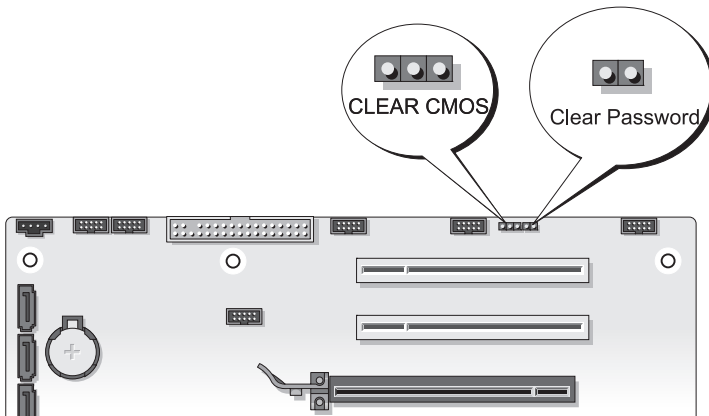

Effacement des mots de passe

⚠ PRÉCAUTION : avant de commencer toute procédure de cette section, consultez et respectez les consignes de sécurité du *Guide d'information sur le produit*.

- 1 Suivez les procédures de la section « Avant de commencer » du *Manuel de maintenance* situé sur le site Web de support de Dell à l'adresse support.dell.com.
- 2 Retirez le capot de l'ordinateur (reportez-vous à la section « Retrait du capot de l'ordinateur » du *Manuel de maintenance* situé sur le site Web de support de Dell à l'adresse support.dell.com).
- 3 Repérez le connecteur de mot de passe à 2 broches sur la carte mère.



- 4 Retirez la fiche du cavalier à 2 broches des broches et mettez-la de côté.
- 5 Remettez le capot de l'ordinateur en place reportez-vous à la section « Remise en place du capot de l'ordinateur » du *Manuel de maintenance* situé sur le site Web de support de Dell à l'adresse support.dell.com).

- 6 Connectez le clavier et la souris, branchez l'ordinateur et l'écran sur le secteur, puis mettez ces derniers sous tension.
- 7 Attendez que le bureau Microsoft® Windows® s'affiche, puis éteignez l'ordinateur.
 -  **REMARQUE** : vérifiez que l'ordinateur est bien hors tension et non simplement en mode Veille ou Veille prolongée. Si vous ne pouvez pas mettre l'ordinateur hors tension via le système d'exploitation, appuyez pendant 4 secondes sur le bouton d'alimentation.
- 8 Déconnectez le clavier et la souris, puis débranchez l'ordinateur et le moniteur du secteur.
- 9 Appuyez sur le bouton d'alimentation de l'ordinateur pour mettre la carte système à la terre.
- 10 Retirer le capot de l'ordinateur.
- 11 Remettez en place la fiche de cavalier à 2 broches sur les broches du connecteur de mot de passe de la carte mère.
 -  **REMARQUE** : pour activer la fonction de protection par mot de passe, vous devez remettre la fiche du cavalier de mot de passe sur ses broches.
- 12 Réinstallez le capot de l'ordinateur.
-  **AVIS** : pour connecter un câble de réseau, branchez d'abord le câble sur la prise réseau murale, puis sur l'ordinateur.
- 13 Rebranchez l'ordinateur et ses périphériques à leurs prises secteur, puis allumez-les.
 -  **REMARQUE** : dans le programme de configuration du système (reportez-vous à la section « Programme de configuration du système » à la page 85), les deux options de mot de passe (système et administrateur) ont pour valeur **Not Set** (Non défini). Cela signifie que la fonctionnalité est activée mais qu'aucun mot de passe n'est attribué.

Effacement des paramètres CMOS



PRÉCAUTION : avant de commencer toute procédure de cette section, consultez et respectez les consignes de sécurité du *Guide d'information sur le produit*.

- 1 Suivez les procédures de la section « Avant de commencer » du *Manuel de maintenance* situé sur le site Web de support de Dell à l'adresse support.dell.com.



REMARQUE : avant l'effacement des paramètres CMOS, l'ordinateur doit être déconnecté de la prise électrique.

- 2 Retirez le capot de l'ordinateur (reportez-vous à la section « Retrait du capot de l'ordinateur » du *Manuel de maintenance* situé sur le site Web de support de Dell à l'adresse support.dell.com).
 - 3 Repérez le cavalier CMOS à 3 broches de la carte mère (reportez-vous à la section « Composants de la carte mère » du *Manuel de maintenance* sur le site Web de support de Dell à l'adresse support.dell.com).
 - 4 Déplacez la fiche de cavalier à 3 broches des broches 3 et 2 aux broches 1 et 2.
 - 5 Attendez cinq secondes l'effacement du CMOS.
 - 6 Remettez la fiche de cavalier à 2 broches sur les broches 3 et 2.
 - 7 Remettez le capot de l'ordinateur en place reportez-vous à la section « Remise en place du capot de l'ordinateur » du *Manuel de maintenance* situé sur le site Web de support de Dell à l'adresse support.dell.com).
-  **AVIS** : Pour connecter un câble de réseau, branchez-le d'abord sur le port ou le périphérique réseau, puis sur l'ordinateur.
- 8 Branchez l'ordinateur et les périphériques sur leur prise secteur, puis allumez-les.

Flash du BIOS

Un flash du BIOS peut être nécessaire lorsqu'une mise à jour est disponible ou lors du remplacement de la carte mère.

- 1 Mettez l'ordinateur sous tension.
- 2 Localisez le fichier de mise à jour du BIOS de votre ordinateur sur le site de support de Dell à l'adresse support.dell.com.
- 3 Cliquez sur **Download Now** (Télécharger maintenant) pour télécharger le fichier.
- 4 Si la fenêtre **Export Compliance Disclaimer** (Renonciation relative à la conformité aux normes d'exportation) s'affiche, cliquez sur **Yes, I Accept this Agreement** (Oui, j'accepte le contrat).

La fenêtre **Téléchargement de fichier** s'affiche.

- 5 Cliquez sur **Enregistrer ce programme sur le disque**, puis sur **OK**.

La fenêtre **Enregistrer sous** apparaît.

- 6 Cliquez sur la flèche Bas pour afficher le menu **Enregistrer sous**, sélectionnez **Bureau**, puis cliquez sur **Enregistrer**.

Le fichier est téléchargé sur le bureau.

- 7 Cliquez sur Fermer lorsque la fenêtre **Download Complete** (Téléchargement terminé) s'affiche.

Une icône de fichier portant le même nom que le fichier de mise à jour du BIOS téléchargé apparaît sur le bureau.

- 8 Double-cliquez sur l'icône de fichier située sur le bureau et suivez les instructions à l'écran.

Outils de dépannage

Voyants d'alimentation

 **PRÉCAUTION** : avant de commencer toute procédure de cette section, consultez et respectez les consignes de sécurité du *Guide d'information sur le produit*.

Le voyant du bouton d'alimentation situé à l'avant de l'ordinateur indique les différents états de ce dernier :

- Si le voyant d'alimentation est blanc et que l'ordinateur ne répond pas, reportez-vous à la section « Codes sonores » à la page 98.
- Si le voyant est blanc clignotant, l'ordinateur est en mode Veille. Appuyez sur une touche du clavier, déplacez la souris ou appuyez sur le bouton d'alimentation pour revenir au fonctionnement normal.
- Si le voyant d'alimentation est éteint, l'ordinateur est éteint ou n'est pas alimenté.
 - Réinsérez correctement le câble d'alimentation dans le connecteur situé à l'arrière de l'ordinateur et dans la prise électrique.
 - Si l'ordinateur est branché sur une barrette d'alimentation, vérifiez que celle-ci est branchée sur une prise électrique et qu'elle est allumée.
 - Retirez temporairement les périphériques de protection contre les surtensions, les barrettes d'alimentation et les rallonges pour vérifier que la mise sous tension de l'ordinateur s'effectue correctement.
 - Vérifiez que la prise secteur fonctionne en la testant avec un autre appareil, comme une lampe, par exemple.
 - Assurez-vous que le câble d'alimentation principal et le câble du panneau avant sont branchés solidement à la carte système (reportez-vous au *Manuel de maintenance* qui se trouve sur le site Web de support Dell à l'adresse support.dell.com).
- Éliminez les interférences. Les interférences peuvent être dues à divers facteurs :
 - Rallonges pour le câble d'alimentation, le câble du clavier et celui de la souris
 - Trop de périphériques raccordés à une même barrette d'alimentation
 - Plusieurs barrettes d'alimentation raccordées à la même prise secteur

La DEL de diagnostic du bloc d'alimentation située à l'arrière de l'ordinateur indique l'état du bloc. Pour tester le bloc d'alimentation, appuyez sur le commutateur de test du bloc.

- Si la DEL de diagnostic du bloc d'alimentation est verte, le bloc est alimenté.
- Si la DEL de diagnostic du bloc d'alimentation est éteinte :
 - Le bloc d'alimentation n'est pas alimenté — Vérifiez que le câble d'alimentation principal est connecté au système.
 - Le bloc d'alimentation ne fonctionne pas — Ce problème est dû à un défaut du bloc d'alimentation ou à un périphérique relié au bloc.

Pour résoudre ce problème, contactez Dell (Reportez-vous à la section « Pour prendre contact avec Dell » à la page 153).

Codes sonores

L'ordinateur peut émettre une série de signaux sonores lors du démarrage. La série de bips est appelée code sonore et permet d'identifier un problème sur votre ordinateur.

Si votre ordinateur émet une série de signaux sonores lors du démarrage :

- 1 Notez le code sonore.
- 2 Exécutez Dell Diagnostics pour identifier la cause du problème (reportez-vous à la section « Dell Diagnostics » à la page 104).

Code (signaux courts répétitifs)	Description	Solution proposée
1	Échec de la somme de contrôle du BIOS. Panne possible de la carte mère.	Contactez Dell (reportez-vous à la section « Pour prendre contact avec Dell » à la page 153).
2	Aucun module de mémoire n'a été détecté.	<ul style="list-style-type: none"> <li data-bbox="538 475 997 927">• Si deux modules de mémoire ou plus sont installés, retirez les modules (reportez-vous à la section « Retrait de mémoire » du <i>Manuel de maintenance</i> sur le site Web de support de Dell à l'adresse support.dell.com), puis réinstallez un module (reportez-vous à la section « Installation de mémoire » du <i>Manuel de maintenance</i> sur le site Web de support de Dell à l'adresse support.dell.com), puis redémarrez l'ordinateur. Si l'ordinateur démarre normalement, continuez à installer les modules de mémoire supplémentaires (un à la fois) jusqu'à l'identification d'un module défectueux ou la réinstallation de tous les modules sans erreur. <li data-bbox="538 938 997 1078">• Si une mémoire fiable du même type est disponible, installez-la dans votre ordinateur (reportez-vous au <i>Manuel de maintenance</i> qui se trouve sur le site Web de support Dell à l'adresse support.dell.com). <li data-bbox="538 1090 997 1168">• Si le problème persiste, contactez Dell (reportez-vous à la section « Pour prendre contact avec Dell » à la page 153).

Code (signaux courts répétitifs)	Description	Solution proposée
3	<p>Erreur liée aux puces.</p> <p>Échec du test de l'horloge horaire.</p> <p>Échec de la porte A20. Panne possible de la carte mère.</p> <p>Échec de la puce E/S super. Panne possible de la carte mère.</p> <p>Échec du test de contrôleur de clavier Panne possible du clavier.</p>	<p>Contactez Dell (reportez-vous à la section « Pour prendre contact avec Dell » à la page 153).</p> <ul style="list-style-type: none"> • Remplacez la batterie (reportez-vous au <i>Manuel de maintenance</i> qui se trouve sur le site Web de support Dell à l'adresse support.dell.com). • Si le problème persiste, contactez Dell (reportez-vous à la section « Pour prendre contact avec Dell » à la page 153). <p>Contactez Dell (reportez-vous à la section « Pour prendre contact avec Dell » à la page 153).</p> <p>Contactez Dell (reportez-vous à la section « Pour prendre contact avec Dell » à la page 153).</p> <ul style="list-style-type: none"> • Vérifiez que les câbles sont correctement connectés. • Si le problème persiste, contactez Dell (reportez-vous à la section « Pour prendre contact avec Dell » à la page 153).
4	Échec de lecture/écriture en mémoire.	<ul style="list-style-type: none"> • Vérifiez qu'il n'existe aucune exigence spéciale liée à l'emplacement du module de mémoire / connecteur (reportez-vous à la section « Mémoire » du <i>Manuel de maintenance</i> sur le site de support de Dell à l'adresse support.dell.com). • Vérifiez que la mémoire que vous utilisez est prise en charge par votre ordinateur (reportez-vous à la section « Mémoire » du <i>Manuel de maintenance</i> sur le site de support de Dell à l'adresse support.dell.com). • Si le problème persiste, contactez Dell (reportez-vous à la section « Pour prendre contact avec Dell » à la page 153).

Code (signaux courts répétitifs)	Description	Solution proposée
5	Panne d'alimentation RTC. Défaillance probable de la pile du CMOS.	<ul style="list-style-type: none"> Remplacez la batterie (reportez-vous à la section « Remplacement de la batterie » du <i>Manuel de maintenance</i> qui se trouve sur le site Web de support Dell à l'adresse support.dell.com). Si le problème persiste, contactez Dell (reportez-vous à la section « Pour prendre contact avec Dell » à la page 153).
6	Échec du test de BIOS vidéo.	Contactez Dell (reportez-vous à la section « Pour prendre contact avec Dell » à la page 153).
7	Échec du test de cache UC.	Contactez Dell (reportez-vous à la section « Pour prendre contact avec Dell » à la page 153).

Messages système



REMARQUE : si le message affiché par l'ordinateur ne figure pas dans la liste suivante, reportez-vous à la documentation du système d'exploitation ou du programme qui était en cours d'exécution lorsque l'incident s'est produit.

ALERT! PREVIOUS ATTEMPTS AT BOOTING THIS SYSTEM HAVE FAILED AT CHECKPOINT [NNNN]. FOR HELP IN RESOLVING THIS PROBLEM, PLEASE NOTE THIS CHECKPOINT AND CONTACT DELL TECHNICAL SUPPORT (ALERTE! LES TENTATIVES DE DÉPANNAGE ONT ÉCHOUÉ AU POINT DE CONTRÔLE [NNNN]. POUR VOUS AIDER À RÉSOUDRE CE PROBLÈME, NOTEZ CE POINT DE CONTRÔLE ET CONTACTEZ LE SUPPORT TECHNIQUE DELL) — L'ordinateur n'a pas réussi la procédure d'amorçage trois fois de suite à cause de la même erreur (reportez-vous à la section « Pour prendre contact avec Dell » à la page 153 pour obtenir de l'aide).

CMOS CHECKSUM ERROR (ERREUR DE SOMME DE CONTRÔLE CMOS) — Carte mère ou pile d'horloge temps réel faible. Remplacez la batterie (reportez-vous à la section « Remplacement de la batterie » du Manuel de maintenance sur le site de support de Dell à l'adresse support.dell.com ou reportez-vous à la section « Pour prendre contact avec Dell » à la page 153 pour obtenir de l'aide).

CPU FAN FAILURE (DÉFAILLANCE DU VENTILATEUR DU PROCESSEUR) — Panne de ventilateur de processeur. Remplacez le ventilateur du processeur (reportez-vous à la section « Retrait du dissipateur de chaleur du processeur » du *Manuel de maintenance* sur le site Web de support de Dell à l'adresse support.dell.com).

ÉCHEC DE RECHERCHE DU LECTEUR DE DISQUETTE 0 — Un câble est peut-être desserré ou les informations de configuration de l'ordinateur peuvent ne pas correspondre à la configuration matérielle. Vérifiez les connexions des câbles (reportez-vous à la section « Pour prendre contact avec Dell » à la page 153 pour obtenir de l'aide).

DISKETTE SUBSYSTEM RESET FAILURE (ÉCHEC RÉINITIALISATION DISQUETTE SOUS-SYSTÈME) — Panne possible de contrôleur disquette.

DISKETTE READ FAILURE (ÉCHEC DE LECTURE DE LA DISQUETTE) — La disquette peut être défectueuse ou un câble mal branché. Remplacez la disquette ou recherchez un mauvais branchement de câble.

HARD-DISK READ FAILURE (ÉCHEC DE LECTURE DE DISQUE DUR) — Échec possible du disque dur au cours du test de démarrage du disque dur (reportez-vous à la section « Pour prendre contact avec Dell » à la page 153 pour obtenir de l'aide).

HARD-DISK DRIVE FAILURE (DÉFAILLANCE DU DISQUE DUR) — Échec possible du disque dur au cours du POST. Remplacez le disque dur (reportez-vous à la section « Pour prendre contact avec Dell » à la page 153 pour obtenir de l'aide).

KEYBOARD FAILURE (DÉFAILLANCE DU CLAVIER) — Panne de clavier ou câble de clavier desserré (reportez-vous à la section « Problèmes de clavier » à la page 113).

NO BOOT DEVICE AVAILABLE (AUCUN PÉRIPHÉRIQUE D'AMORÇAGE N'EST DISPONIBLE) — Le système ne peut pas détecter de périphérique ou de partition d'amorçage.

- Si le lecteur de disquette est votre périphérique d'amorçage, vérifiez que les câbles sont branchés et qu'il y a une disquette amorçable dans le lecteur.
- Si le disque dur est le périphérique d'amorçage, assurez-vous que les câbles sont branchés, et que le disque est installé et partitionné comme périphérique d'amorçage.
- Ouvrez le programme de configuration du système et assurez-vous que les informations de la séquence d'amorçage sont correctes (reportez-vous à la section « Accès au programme de configuration du système » à la page 85).

NO TIMER TICK INTERRUPT (AUCUNE INTERRUPTION DE TIC D'HORLOGE) —

Une puce sur la carte système peut être défectueuse, ou autre panne de carte mère (reportez-vous à la section « Pour prendre contact avec Dell » à la page 153 pour obtenir de l'aide).

NON-SYSTEM DISK OR DISK ERROR (ERREUR DISQUE OU DISQUE NON-SYSTÈME) — Remplacez la disquette par une autre dotée d'un système d'exploitation amorçable, ou retirez la disquette du lecteur A et redémarrez l'ordinateur.

NOT A BOOT DISKETTE (DISQUETTE NON AMORÇABLE) — Insérez une disquette d'amorçage dans le lecteur et redémarrez l'ordinateur.

USB OVER CURRENT ERROR (ERREUR DE SURINTENSITÉ USB) — Remplacez le périphérique USB.

NOTICE - HARD DRIVE SELF MONITORING SYSTEM HAS REPORTED THAT A PARAMETER HAS EXCEEDED ITS NORMAL OPERATING RANGE. DELL RECOMMENDS THAT YOU BACK UP YOUR DATA REGULARLY. A PARAMETER OUT OF RANGE MAY OR MAY NOT INDICATE A POTENTIAL HARD DRIVE PROBLEM (AVIS – LE SYSTÈME DE SURVEILLANCE AUTOMATIQUE DU DISQUE DUR SIGNALE QU'UN PARAMÈTRE A DÉPASSÉ SA PLAGE D'UTILISATION NORMALE. DELL VOUS RECOMMANDE DE SAUVEGARDER RÉGULIÈREMENT VOS DONNÉES. UN PARAMÈTRE HORS PLAGE PEUT SIGNALER OU NON UN PROBLÈME POTENTIEL SUR LE DISQUE DUR) — SMART erreur indiquant une défaillance possible du disque dur. Cette fonction peut être activée ou désactivée dans le programme de configuration du système.

Dépanneur des conflits matériels

Si un périphérique n'est pas détecté pendant la configuration du système d'exploitation ou est détecté mais n'est pas configuré correctement, utilisez le Dépanneur des conflits matériels pour résoudre cette incompatibilité.

Windows XP :

- 1 Cliquez sur **Démarrer**→ **Aide et support**.
- 2 Entrez **Dépanneur des conflits matériels** dans le champ de recherche puis appuyez sur <Entrée> pour lancer la recherche.
- 3 Dans la section **Résolution d'un problème**, cliquez sur **Dépanneur des conflits matériels**.
- 4 Dans la liste **Dépanneur des conflits matériels**, sélectionnez l'option décrivant le mieux le problème puis cliquez sur **Suivant** pour accéder aux étapes suivantes de dépannage.

Windows Vista :

- 1 Cliquez sur le bouton Démarrer de Windows Vista  , puis sur Aide et support.
- 2 Entrez Dépanneur des conflits matériels dans le champ de recherche puis appuyez sur <Entrée> pour lancer la recherche.
- 3 Dans les résultats de recherche, sélectionnez l'option décrivant le mieux le problème et suivez les étapes suivantes de dépannage.

Dell Diagnostics

 **PRÉCAUTION** : avant de commencer toute procédure de cette section, consultez et respectez les consignes de sécurité du *Guide d'information sur le produit*.

Quand utiliser Dell Diagnostics

Si vous rencontrez un problème avec votre ordinateur, procédez aux vérifications décrites dans la section Problèmes de blocage et problèmes logiciels (reportez-vous à la section « Problèmes de blocage et problèmes logiciels » à la page 114) et exécutez Dell Diagnostics avant de contacter Dell pour obtenir une assistance technique.

Il est recommandé d'imprimer ces procédures avant de commencer.



AVIS : Dell Diagnostics ne fonctionne que sur les ordinateurs Dell™.



REMARQUE : le support *Drivers and Utilities* est en option et n'est pas obligatoirement expédié avec tous les ordinateurs.

Reportez-vous à la section « Programme de configuration du système » à la page 85 pour consulter les informations relatives à la configuration de votre ordinateur et pour vérifier que le périphérique que vous souhaitez tester s'affiche dans le programme de configuration du système et est activé.

Démarrez Dell Diagnostics à partir de votre disque dur ou du support *Drivers and Utilities* (Pilotes et utilitaires).

Démarrage de Dell Diagnostics à partir du disque dur

Dell Diagnostics se trouve dans une partition cachée (utilitaire de diagnostics) de votre disque dur.

Ordinateurs de bureau



REMARQUE : si aucune image ne s'affiche, reportez-vous à la section « Pour prendre contact avec Dell » à la page 153.

- 1 Vérifiez que l'ordinateur est relié à une prise secteur dont le fonctionnement a été vérifié.
- 2 Mettez votre ordinateur sous tension (ou redémarrez-le).
- 3 Lorsque le logo DELL™ apparaît, appuyez immédiatement sur <F12>. Sélectionnez **Diagnostics** dans le menu d'amorçage et appuyez sur <Entrée>.



REMARQUE : si vous attendez trop longtemps et si le logo du système d'exploitation apparaît, patientez jusqu'à ce que le bureau de Microsoft® Windows® s'affiche, mettez votre ordinateur hors tension et réessayez.



REMARQUE : si un message apparaît pour indiquer qu'aucune partition de diagnostic n'a été trouvée, lancez Dell Diagnostics depuis le support *Drivers and Utilities*.

- 4 Appuyez sur une touche pour lancer Dell Diagnostics à partir de la partition de l'utilitaire Diagnostics de votre disque dur.

Démarrage de Dell Diagnostics à partir du support Drivers and Utilities

- 1 Insérez le support *Drivers and Utilities*.
- 2 Arrêtez puis redémarrez l'ordinateur.

Lorsque le logo DELL apparaît, appuyez immédiatement sur <F12>.



REMARQUE : si vous attendez trop longtemps et si le logo du système d'exploitation apparaît, patientez jusqu'à ce que le bureau de Microsoft® Windows® s'affiche, mettez votre ordinateur hors tension et réessayez.



REMARQUE : la procédure ci-dessous modifie la séquence d'amorçage pour un seul démarrage. Au démarrage suivant, l'ordinateur démarre en fonction des périphériques définis dans le programme de configuration du système.

- 3 Quand la liste des périphériques d'amorçage apparaît, sélectionnez **CD/DVD/CD-RW** et appuyez sur <Entrée>.
- 4 Sélectionnez l'option **Boot from CD-ROM** (Démarrer à partir du CD-ROM) sur le menu qui apparaît et appuyez sur <Entrée>.
- 5 Tapez 1 pour démarrer le menu du CD et appuyez sur <Entrée> pour poursuivre.

- 6 Sélectionnez **Run the 32 Bit Dell Diagnostics** (Exécuter Dell Diagnostics 32 bits) dans la liste numérotée. Si plusieurs versions sont répertoriées, sélectionnez la version appropriée à votre ordinateur.
- 7 Lorsque le **menu principal** de Dell Diagnostics s'affiche, sélectionnez le test à effectuer.

Menu principal de Dell Diagnostics

- 1 Une fois que Dell Diagnostics est chargé et que l'écran **Menu principal** s'affiche, cliquez sur le bouton correspondant à l'option souhaitée.



REMARQUE : il est recommandé de sélectionner **Test système** pour lancer un test complet de l'ordinateur.

Option	Fonction
Test Memory (Test de la mémoire)	Exécution du test de mémoire autonome
Test System (Test du système)	Exécution des diagnostics système
Exit (Quitter)	Quitter Diagnostics

- 2 Après avoir sélectionné l'option **Test System** (Test du système) dans le menu principal, le menu suivant apparaît :



REMARQUE : il est recommandé de sélectionner **Extended Test** (Test approfondi) dans le menu ci-dessous pour lancer un test plus avancé des périphériques de votre ordinateur.

Option	Fonction
Express Test (Test rapide)	Exécute un test rapide des périphériques du système. Ce test prend généralement de 10 à 20 minutes.
Extended Test (Test approfondi)	Exécute un test approfondi des périphériques du système. Ce test peut prendre une heure ou plus.
Custom Test (Test personnalisé)	Testez un périphérique spécifique à l'aide de ce test ou personnalisez les tests à exécuter.
Symptom Tree (Arborescence des symptômes)	Cette option permet de sélectionner les tests selon un symptôme du problème que vous rencontrez Cette option répertorie les symptômes les plus courants.

- 3 Si un problème survient pendant un test, un message indiquant le code d'erreur et une description du problème s'affiche. Prenez le code d'erreur et la description du problème en note et reportez-vous à la section « Pour prendre contact avec Dell » à la page 153.



REMARQUE : le numéro de service de votre ordinateur est situé en haut de chaque écran de test. Lorsque vous contacterez le support technique de Dell, ce numéro de service vous sera demandé.

- 4 Si vous exécutez un test à partir de l'option **Test personnalisé** ou **Arborescence des symptômes**, cliquez sur l'onglet approprié décrit dans le tableau suivant pour en savoir plus.

Onglet	Fonction
Results (Résultats)	Affiche les résultats du test et les conditions d'erreur rencontrées.
Errors (Erreurs)	Affiche les conditions d'erreur rencontrées, les codes d'erreur et la description du problème.
Help (Aide)	Décrit le test et peut indiquer les conditions requises pour exécuter le test.
Configuration	Affiche la configuration matérielle du périphérique sélectionné. Dell Diagnostics obtient des informations de configuration sur tous les périphériques à partir du programme de configuration du système, de la mémoire et de divers tests internes. Ces résultats sont ensuite affichés dans la liste des périphériques située à gauche de l'écran. La liste des périphériques risque de ne pas afficher les noms de tous les composants installés sur votre ordinateur ou de tous les périphériques reliés à celui-ci.
Parameters (Paramètres)	Vous permet de personnaliser le test en modifiant ses paramètres.

- 5 Lorsque les tests sont terminés, fermez l'écran de test pour revenir à l'écran **Menu principal**. Pour quitter Dell Diagnostics et redémarrer l'ordinateur, fermez l'écran **Menu principal**.
- 6 Retirez le support *Drivers and Utilities* (le cas échéant).

Dépannage

Lorsque vous dépannez votre ordinateur, suivez les conseils ci-dessous :

- Si vous avez ajouté ou supprimé une pièce avant l'apparition du problème, vérifiez les procédures d'installation et assurez-vous que la pièce est correctement installée.
- Si un périphérique ne fonctionne pas, vérifiez qu'il est correctement connecté.
- Si un message d'erreur apparaît à l'écran, notez-le mot par mot. Ce message peut aider le personnel du support à diagnostiquer et à résoudre le ou les problèmes.
- Si un message d'erreur apparaît dans un programme, consultez la documentation de ce programme.



REMARQUE : les procédures présentées dans ce document concernent l'affichage par défaut de Microsoft® Windows®. Par conséquent, elles risquent de ne pas fonctionner si votre ordinateur Dell™ est réglé sur le mode d'affichage classique de Windows.

Problèmes liés aux batteries



PRÉCAUTION : une nouvelle batterie mal installée risque d'exploser. Ne remplacez la batterie que par une batterie de type similaire ou équivalent recommandé par le fabricant. Mettez les piles usagées au rebut conformément aux instructions du fabricant.



PRÉCAUTION : avant de commencer toute procédure de cette section, consultez et respectez les consignes de sécurité du *Guide d'information sur le produit*.

REMPLEZ LA PILE — Si vous devez sans cesse régler la date et l'heure après la mise sous tension de l'ordinateur, ou si une date ou une heure incorrecte s'affiche au démarrage, remplacez la pile (reportez-vous à la section « Remplacement de la pile » du Manuel de maintenance sur le site de support de Dell à l'adresse support.dell.com). Si celle-ci ne fonctionne toujours pas correctement, contactez Dell (reportez-vous à la section « Pour prendre contact avec Dell » à la page 153).

Problèmes liés au lecteur

 **PRÉCAUTION** : avant de commencer toute procédure de cette section, consultez et respectez les consignes de sécurité du *Guide d'information sur le produit*.

VÉRIFIEZ QUE LE LECTEUR EST RECONNU PAR MICROSOFT WINDOWS —

Windows XP :

- Cliquez sur **Démarrer**, puis sur **Poste de travail**.

Windows Vista® :

- Cliquez sur le bouton **Démarrer** de Windows Vista  et cliquez sur **Ordinateur**.

Si le lecteur n'est pas répertorié, effectuez une analyse complète avec votre logiciel antivirus pour rechercher d'éventuels virus et les supprimer. Les virus peuvent parfois empêcher Windows de reconnaître le lecteur.

TEST DU LECTEUR —

- Insérez un autre disque pour éliminer la possibilité que le premier soit défectueux.
- Insérez une disquette d'amorçage et redémarrez l'ordinateur.

NETTOYEZ LE LECTEUR OU LE DISQUE — Reportez-vous à la section « Nettoyage de votre ordinateur » à la page 83.

VÉRIFIEZ LA CONNEXION DES CÂBLES.

EXÉCUTEZ LE DÉPANNEUR DES CONFLITS MATÉRIELS — Reportez-vous à la section « Dépannage des problèmes logiciels et matériels dans les systèmes Microsoft® Windows® XP et Windows Vista® » à la page 131.

EXÉCUTEZ DELL DIAGNOSTICS — Reportez-vous à la section « Dell Diagnostics » à la page 104.

Problèmes liés au lecteur optique

 **REMARQUE** : il peut arriver que le lecteur optique haute vitesse vibre et produise du bruit. Cela ne signifie en aucun cas que le lecteur ou le support est défectueux.

 **REMARQUE** : selon les régions du monde et les différents formats de disque, certains titres DVD ne fonctionnent pas dans certains lecteurs DVD.

RÉGLEZ LE CONTRÔLE DU VOLUME DE WINDOWS —

- Cliquez sur l'icône représentant un haut-parleur, dans l'angle inférieur droit de votre écran.
- Assurez-vous d'avoir monté le volume en cliquant sur le curseur et en le faisant glisser vers le haut.
- Vérifiez que le son n'est pas mis en sourdine en cliquant sur l'une des cases à cocher activées.

VÉRIFIEZ LES HAUT-PARLEURS ET LE CAISSON DE BASSE — Reportez-vous à la section « Problèmes de son et de haut-parleur » à la page 121.

Problèmes d'écriture sur un lecteur optique

FERMEZ TOUS LES AUTRES PROGRAMMES — Le lecteur optique doit recevoir un flux régulier de données pendant la gravure. Si le flux est interrompu, une erreur peut se produire. Fermez tous les programmes avant de lancer l'écriture sur le lecteur optique.

DÉSACTIVEZ LE MODE VEILLE DANS WINDOWS AVANT DE LANCER L'ÉCRITURE SUR UN DISQUE — Reportez-vous à la section « Gestion de l'alimentation » à la page 41.

Problèmes liés au disque dur

LANCEZ LA VÉRIFICATION DU DISQUE —

Windows XP :

- 1 Cliquez sur **Démarrer**, puis sur **Poste de travail**.
- 2 Avec le bouton droit, cliquez sur **Disque local C:**.
- 3 Cliquez sur **Propriétés** → **Outils** → **Vérifier maintenant**.
- 4 Cliquez sur **Rechercher** et tenter une récupération des secteurs défectueux, puis sur **Démarrer**.

Windows Vista :

- 1 Cliquez sur **Démarrer** , puis sur **Ordinateur**.
- 2 Avec le bouton droit, cliquez sur **Disque local C:**.
- 3 Cliquez sur **Propriétés** → **Outils** → **Vérifier maintenant**.

La fenêtre **Contrôle de compte d'utilisateur** peut apparaître. Si vous êtes administrateur de l'ordinateur, cliquez sur **Continuer** ; sinon, prenez contact avec votre administrateur pour poursuivre l'action souhaitée.

- 4 Suivez les instructions qui s'affichent.

Messages d'erreur

 **PRÉCAUTION** : avant de commencer toute procédure de cette section, consultez et respectez les consignes de sécurité du *Guide d'information sur le produit*.

Si le message d'erreur n'est pas répertorié, consultez la documentation du système d'exploitation ou du programme que vous étiez en train d'utiliser au moment où le message est apparu.

A FILENAME CANNOT CONTAIN ANY OF THE FOLLOWING CHARACTERS: (UN NOM DE FICHIER NE PEUT CONTENIR AUCUN DES CARACTÈRES SUIVANTS :)\/: * ? " < > | — N'utilisez pas ces caractères dans les noms de fichiers.

A REQUIRED .DLL FILE WAS NOT FOUND (UN FICHIER .DLL REQUIS EST INTROUVABLE) — Il manque un fichier essentiel au programme que vous essayez d'ouvrir. Pour supprimer, puis réinstaller le programme :

Windows XP :

- 1 Cliquez sur **Démarrer** → **Panneau de configuration** → **Ajout/suppression de programmes** → **Modifier ou supprimer des programmes**.
- 2 Sélectionnez le programme à supprimer.
- 3 Cliquez sur **Désinstaller**.
- 4 Consultez la documentation du programme pour obtenir des instructions d'installation.

Windows Vista :

- 1 Cliquez sur **Démarrer**  → **Panneau de configuration** → **Programmes** → **Programmes et fonctions**.
- 2 Sélectionnez le programme à supprimer.
- 3 Cliquez sur **Désinstaller**.
- 4 Consultez la documentation du programme pour obtenir des instructions d'installation.

drive letter.\ IS NOT ACCESSIBLE. THE DEVICE IS NOT READY (X:\ N'EST PAS ACCESSIBLE. LE PÉRIPHÉRIQUE N'EST PAS PRÊT) — Le lecteur ne peut pas lire le disque. Insérez un disque dans le lecteur et réessayez.

INSERT BOOTABLE MEDIA (INSÉREZ UN SUPPORT AMORÇABLE) — Introduisez une disquette, un CD ou un DVD amorçable.

NON-SYSTEM DISK ERROR (ERREUR DISQUE NON-SYSTÈME) — Retirez la disquette du lecteur et redémarrez l'ordinateur.

NOT ENOUGH MEMORY OR RESOURCES. CLOSE SOME PROGRAMS AND TRY AGAIN (MÉMOIRE OU RESSOURCES INSUFFISANTES. FERMEZ DES PROGRAMMES ET RÉESSEYEZ) — Fermez toutes les fenêtres et ouvrez le programme que vous souhaitez utiliser. Dans certains cas, vous devrez peut-être redémarrer l'ordinateur afin de restaurer ses ressources. Si vous devez effectivement arrêter l'ordinateur, exécutez le programme voulu dès que le redémarrage est terminé.

OPERATING SYSTEM NOT FOUND (SYSTÈME D'EXPLOITATION INTROUVABLE) — Contactez Dell (reportez-vous à la section « Pour prendre contact avec Dell » à la page 153).

Problèmes liés aux périphériques IEEE 1394



PRÉCAUTION : avant de commencer toute procédure de cette section, consultez et respectez les consignes de sécurité du *Guide d'information sur le produit*.



REMARQUE : votre ordinateur ne prend en charge que la norme IEEE 1394a.

VÉRIFIEZ QUE LE CÂBLE DU PÉRIPHÉRIQUE IEEE 1394 EST CORRECTEMENT INSÉRÉ DANS LE PÉRIPHÉRIQUE ET DANS LE CONNECTEUR DE L'ORDINATEUR.

VÉRIFIEZ QUE LE PÉRIPHÉRIQUE IEEE 1394 EST ACTIVÉ DANS LE PROGRAMME DE CONFIGURATION DU SYSTÈME — Reportez-vous à la section « Options du programme de configuration du système » à la page 87.

ASSUREZ-VOUS QUE LE PÉRIPHÉRIQUE IEEE 1394 EST RECONNU PAR WINDOWS —

Windows XP :

- 1 Cliquez sur Démarrer, puis sur Panneau de configuration.
- 2 Sous Choisissez une catégorie, cliquez sur Performances et maintenance → Système → Propriétés système → Matériel → Gestionnaire de périphériques.

Windows Vista :

- 1 Cliquez sur Démarrer  → Panneau de configuration → Matériel et audio.
- 2 Cliquez sur Gestionnaire de périphériques.

Si votre périphérique IEEE 1394 est répertorié, Windows le reconnaît.

SI VOUS RENCONTREZ DES PROBLÈMES LIÉS À UN PÉRIPHÉRIQUE IEEE 1394 FOURNI PAR DELL — Contactez Dell (reportez-vous à la section « Pour prendre contact avec Dell » à la page 153).

SI VOUS RENCONTREZ DES PROBLÈMES LIÉS À UN PÉRIPHÉRIQUE IEEE 1394 NON FOURNI PAR DELL — Contactez le fabricant du périphérique IEEE 1394.

Problèmes de clavier



PRÉCAUTION : avant de commencer toute procédure de cette section, consultez et respectez les consignes de sécurité du *Guide d'information sur le produit*.

VÉRIFIEZ LE CÂBLE DU CLAVIER —

- Vérifiez que le câble du clavier est fermement connecté à l'ordinateur.
- Éteignez l'ordinateur (reportez-vous à la section « Se préparer à intervenir sur l'ordinateur » du *Manuel de maintenance* sur le site de support de Dell à l'adresse support.dell.com), reconnectez le câble du clavier comme illustré sur le schéma de configuration de votre ordinateur, puis redémarrez l'ordinateur.

- Vérifiez que le câble n'est pas endommagé et que les broches des connecteurs du câble ne sont pas tordues ou cassées. Redressez les broches tordues.
- Si vous utilisez des rallonges, retirez-les et branchez le clavier directement sur l'ordinateur.

TESTEZ LE CLAVIER — Branchez un clavier en bon état à l'ordinateur, puis essayez de l'utiliser.

EXÉCUTEZ LE DÉPANNÉUR DES CONFLITS MATÉRIELS — Reportez-vous à la section « Dépannage des problèmes logiciels et matériels dans les systèmes Microsoft® Windows® XP et Windows Vista® » à la page 131.

Problèmes de blocage et problèmes logiciels



PRÉCAUTION : avant de commencer toute procédure de cette section, consultez et respectez les consignes de sécurité du *Guide d'information sur le produit*.

L'ordinateur ne démarre pas

VÉRIFIEZ QUE LE CÂBLE D'ALIMENTATION EST BIEN CONNECTÉ À L'ORDINATEUR ET À LA PRISE SECTEUR.

L'ordinateur ne répond plus



AVIS : vous pouvez perdre des données si vous n'arrivez pas à arrêter correctement le système d'exploitation.

ÉTEIGNEZ L'ORDINATEUR — Si vous n'obtenez aucune réponse lorsque vous appuyez sur une touche du clavier ou lorsque vous déplacez la souris, appuyez sur le bouton d'alimentation et maintenez-le enfoncé pendant au moins 8 à 10 secondes (jusqu'à ce que l'ordinateur s'éteigne), puis redémarrez votre ordinateur.

Un programme ne répond plus

ARRÊTEZ LE PROGRAMME —

- 1 Appuyez simultanément sur <Ctrl><Maj><Échap> pour accéder au Gestionnaire des tâches.
- 2 Cliquez sur l'onglet Applications.
- 3 Sélectionnez le programme qui ne répond plus.
- 4 Cliquez sur Fin de tâche.

Un programme se bloque fréquemment



REMARQUE : les logiciels sont généralement fournis avec des instructions d'installation contenues dans la documentation, sur disquette, sur CD ou sur DVD.

CONSULTEZ LA DOCUMENTATION DU LOGICIEL — Le cas échéant, désinstallez, puis réinstallez le programme.

Un programme est conçu pour une version antérieure du système d'exploitation Windows

EXÉCUTEZ L'ASSISTANT COMPATIBILITÉ DES PROGRAMMES.

Windows XP :

L'Assistant Compatibilité des programmes configure un programme pour qu'il fonctionne dans un environnement voisin des environnements des systèmes d'exploitation non XP.

- 1 Cliquez sur **Démarrer** → **Tous les programmes** → **Accessoires** → **Assistant Compatibilité des programmes** → **Suivant**.
- 2 Suivez les instructions qui s'affichent.

Windows Vista :

L'Assistant Compatibilité des programmes configure un programme pour qu'il fonctionne dans un environnement voisin des environnements des systèmes d'exploitation non Windows Vista.

- 1 Cliquez sur **Démarrer**  → **Panneau de configuration** → **Programmes** → **Utiliser un programme plus ancien avec cette version de Windows**.
- 2 Dans l'écran d'accueil, cliquez sur **Suivant**.
- 3 Suivez les instructions qui s'affichent.

Un écran bleu apparaît

ÉTEIGNEZ L'ORDINATEUR. Si vous n'obtenez aucune réponse lorsque vous appuyez sur une touche du clavier ou lorsque vous déplacez la souris, appuyez sur le bouton d'alimentation et maintenez-le enfoncé pendant au moins 8 à 10 secondes (jusqu'à ce que l'ordinateur s'éteigne), puis redémarrez votre ordinateur.

Autres incidents logiciels

CONSULTEZ LA DOCUMENTATION DU LOGICIEL OU CONTACTEZ LE FABRICANT POUR OBTENIR DES INFORMATIONS DE DÉPANNAGE.

- Vérifiez que le programme est compatible avec le système d'exploitation installé sur l'ordinateur.
- Vérifiez que l'ordinateur possède la configuration matérielle minimale requise par le logiciel. Reportez-vous à la documentation du logiciel pour plus d'informations.
- Vérifiez que le programme est correctement installé et configuré.
- Vérifiez que les pilotes de périphériques n'entrent pas en conflit avec le programme.
- Le cas échéant, désinstallez, puis réinstallez le programme.
- Sauvegardez vos fichiers immédiatement

UTILISEZ UN PROGRAMME DE RECHERCHE DES VIRUS POUR VÉRIFIER LE DISQUE DUR, LES DISQUETTES, LES CD OU DVD.

ENREGISTREZ ET FERMEZ TOUS LES FICHIERS OU PROGRAMMES OUVERTS, PUIS ARRÊTEZ L'ORDINATEUR À L'AIDE DU MENU DÉMARRER.

Problèmes de mémoire

 **PRÉCAUTION** : avant de commencer toute procédure de cette section, consultez et respectez les consignes de sécurité du *Guide d'information sur le produit*.

SI UN MESSAGE DE MÉMOIRE INSUFFISANTE S'AFFICHE —

- Enregistrez et fermez tous les fichiers ouverts et quittez tous les programmes que vous n'utilisez pas pour vérifier si cela permet de résoudre le problème.
- Reportez-vous à la documentation du logiciel pour connaître la mémoire minimale requise. Au besoin, installez de la mémoire supplémentaire (reportez-vous à la section « Installation de mémoire » du *Manuel de maintenance* qui se trouve sur le site Web de support Dell à l'adresse support.dell.com).
- Repositionnez les modules de mémoire (reportez-vous à la section « Mémoire » du *Manuel de maintenance* qui se trouve sur le site Web de support Dell à l'adresse support.dell.com) afin d'assurer que votre ordinateur communique avec la mémoire.
- Exécutez Dell Diagnostics (reportez-vous à la section « Dell Diagnostics » à la page 104).

SI VOUS RENCONTREZ D'AUTRES PROBLÈMES DE MÉMOIRE —

- Repositionnez les modules de mémoire (reportez-vous à la section « Mémoire » du *Manuel de maintenance* qui se trouve sur le site Web de support Dell à l'adresse support.dell.com) afin d'assurer que votre ordinateur communique avec la mémoire.
- Assurez-vous que vous suivez les directives d'installation de la mémoire (reportez-vous à la section « Installation de mémoire » du *Manuel de maintenance* qui se trouve sur le site Web de support Dell à l'adresse support.dell.com).
- Vérifiez que la mémoire utilisée est compatible avec votre ordinateur. Pour de plus amples informations sur le type de mémoire pris en charge par votre ordinateur, reportez-vous à la section Mémoire du *Manuel de maintenance* sur le site Web de support de Dell à l'adresse support.dell.com.
- Exécutez Dell Diagnostics (reportez-vous à la section « Dell Diagnostics » à la page 104).

Problèmes de souris

 **PRÉCAUTION** : avant de commencer toute procédure de cette section, consultez et respectez les consignes de sécurité du *Guide d'information sur le produit*.

VÉRIFIEZ LE CÂBLE DE LA SOURIS —

- Vérifiez que le câble n'est pas endommagé et que les broches des connecteurs du câble ne sont pas tordues ou cassées. Redressez les broches tordues.
- Si vous utilisez des rallonges, retirez-les et branchez la souris directement sur l'ordinateur.
- Vérifiez que le câble de la souris est branché comme indiqué sur le schéma d'installation de votre ordinateur.

REDÉMARREZ L'ORDINATEUR —

- 1 Appuyez simultanément sur <Ctrl><Échap> pour afficher le menu **Démarrer**.
- 2 Appuyez sur <u>, appuyez sur les touches fléchées vers le haut ou vers le bas pour sélectionner **Arrêter** ou **Arrêter l'ordinateur**, puis appuyez sur <Entrée>.
- 3 Après l'arrêt de l'ordinateur, rebranchez le câble de la souris comme indiqué sur le schéma d'installation.
- 4 Mettez l'ordinateur sous tension.

TESTEZ LA SOURIS — Branchez une souris qui fonctionne correctement et essayez de l'utiliser.

VÉRIFIEZ LES PARAMÈTRES DE LA SOURIS —

Windows XP

- 1 Cliquez sur **Démarrer** → **Panneau de configuration** → **Souris**.
- 2 Réglez les paramètres selon les besoins.

Windows Vista :

- 1 Cliquez sur **Démarrer**  → **Panneau de configuration** → **Matériel et audio** → **Souris**.
- 2 Réglez les paramètres selon les besoins.

RÉINSTALLEZ LE PILOTE DE LA SOURIS — Reportez-vous à la section « Pilotes » à la page 127.

EXÉCUTEZ LE DÉPANNEUR DES CONFLITS MATÉRIELS — Reportez-vous à la section « Dépannage des problèmes logiciels et matériels dans les systèmes Microsoft® Windows® XP et Windows Vista® » à la page 131.

Problèmes de réseau

 **PRÉCAUTION** : avant de commencer toute procédure de cette section, consultez et respectez les consignes de sécurité du *Guide d'information sur le produit*.

VÉRIFIEZ LE CONNECTEUR DU CÂBLE DE RÉSEAU — Vérifiez que le câble réseau est fermement inséré dans le connecteur réseau situé à l'arrière de l'ordinateur et dans la prise réseau murale.

VÉRIFIEZ LES VOYANTS RÉSEAU SITUÉS À L'ARRIÈRE DE L'ORDINATEUR — Si le voyant d'intégrité de la liaison est éteint (reportez-vous à la section « Contrôles et voyants » à la page 144), il n'y a pas de communication réseau. Remplacez le câble réseau.

REDÉMARREZ L'ORDINATEUR ET RECONNECTEZ-VOUS AU RÉSEAU.

VÉRIFIEZ LES PARAMÈTRES DU RÉSEAU — Contactez l'administrateur ou la personne qui a configuré le réseau pour vérifier que les paramètres sont corrects et que le réseau fonctionne.

EXÉCUTEZ LE DÉPANNEUR DES CONFLITS MATÉRIELS — Reportez-vous à la section « Dépannage des problèmes logiciels et matériels dans les systèmes Microsoft® Windows® XP et Windows Vista® » à la page 131.

Problèmes d'alimentation



PRÉCAUTION : avant de commencer toute procédure de cette section, consultez et respectez les consignes de sécurité du *Guide d'information sur le produit*.

SI LE VOYANT D'ALIMENTATION EST VERT ET SI L'ORDINATEUR NE RÉPOND PAS — Reportez-vous à la section « Codes sonores » à la page 98.

SI LE VOYANT D'ALIMENTATION EST ORANGE FIXE — L'ordinateur est en mode veille. Appuyez sur une touche du clavier, déplacez la souris ou appuyez sur le bouton d'alimentation pour revenir au fonctionnement normal.

SI LE VOYANT D'ALIMENTATION EST ÉTEINT — L'ordinateur est éteint ou n'est pas alimenté.

- Reconnectez le cordon d'alimentation au connecteur situé à l'arrière de l'ordinateur et à la prise secteur.
- Supprimez les barrettes d'alimentation, rallonges de câble et autres dispositifs de protection d'alimentation pour vérifier que l'ordinateur s'allume normalement.
- Vérifiez que les barrettes d'alimentation utilisées sont branchées sur une prise secteur et allumées.
- Vérifiez que la prise secteur fonctionne en la testant avec un autre appareil, comme une lampe, par exemple.
- Assurez-vous que le câble d'alimentation principal et le câble du panneau avant sont branchés solidement à la carte système (reportez-vous à la section « Composants de la carte mère » du *Manuel de maintenance* qui se trouve sur le site Web de support Dell à l'adresse support.dell.com).

ÉLIMINEZ LES INTERFÉRENCES — Les interférences peuvent être dues à divers facteurs :

- Rallonges pour le câble d'alimentation, le câble du clavier et celui de la souris
- Trop de périphériques connectés à une même barrette d'alimentation
- Plusieurs barrettes d'alimentation raccordées à la même prise secteur

Problèmes d'imprimante



PRÉCAUTION : avant de commencer toute procédure de cette section, consultez et respectez les consignes de sécurité du *Guide d'information sur le produit*.



REMARQUE : si vous avez besoin d'une assistance technique pour votre imprimante, contactez le fabricant.

CONSULTEZ LA DOCUMENTATION DE L'IMPRIMANTE — Reportez-vous à la documentation de l'imprimante pour obtenir des informations sur sa configuration et son dépannage.

VÉRIFIEZ QUE L'IMPRIMANTE EST ALLUMÉE.

VÉRIFIEZ LES CONNEXIONS DES CÂBLES DE L'IMPRIMANTE —

- Consultez la documentation de l'imprimante pour obtenir des informations sur la connexion des câbles.
- Vérifiez que les câbles de l'imprimante sont bien connectés à l'imprimante et à l'ordinateur.

TESTEZ LA PRISE SECTEUR — Vérifiez que la prise secteur fonctionne en la testant avec un autre appareil, comme une lampe, par exemple.

VÉRIFIEZ QUE L'IMPRIMANTE EST RECONNUE PAR WINDOWS —

Windows XP :

- 1 Cliquez sur **Démarrer** → **Panneau de configuration** → **Imprimantes et autres périphériques** → **Afficher les imprimantes et télécopieurs installés**.
- 2 Si l'imprimante apparaît dans la liste, cliquez avec le bouton droit sur l'icône la représentant.
- 3 Cliquez sur **Propriétés** → **Ports**. Pour une imprimante parallèle, vérifiez que le réglage **Impression sur les ports suivants** : est sur **LPT1** (Port imprimante). Pour une imprimante USB, vérifiez que le réglage **Impression sur les ports suivants** : est **USB**.

Windows Vista :

- 1 Cliquez sur Démarrer  → Panneau de configuration → Matériel et audio → Imprimante.
- 2 Si l'imprimante apparaît dans la liste, cliquez avec le bouton droit sur l'icône la représentant.
- 3 Cliquez sur Propriétés, puis sur Ports.
- 4 Réglez les paramètres selon les besoins.

RÉINSTALLEZ LE PILOTE DE L'IMPRIMANTE. Reportez-vous à la documentation de l'imprimante pour obtenir des informations sur la réinstallation du pilote.

Problèmes de scanner

 **PRÉCAUTION :** avant de commencer toute procédure de cette section, consultez et respectez les consignes de sécurité du *Guide d'information sur le produit*.

 **REMARQUE :** si vous avez besoin d'une assistance technique pour votre scanner, contactez le fabricant.

CONSULTEZ LA DOCUMENTATION DU SCANNER — Reportez-vous à la documentation du scanner pour obtenir des informations de configuration et de dépannage.

DÉVERROUILLEZ LE SCANNER — Vérifiez que votre scanner est déverrouillé (s'il comporte un bouton ou une languette de verrouillage).

REDÉMARREZ L'ORDINATEUR ET RÉESSEYER

VÉRIFIEZ LA CONNEXION DES CÂBLES —

- Consultez la documentation du scanner pour obtenir des informations sur la connexion des câbles.
- Assurez-vous que les câbles du scanner sont solidement connectés au scanner et à l'ordinateur.

VÉRIFIEZ QUE LE SCANNER EST RECONNU PAR MICROSOFT WINDOWS —

Windows XP :

- 1 Cliquez sur Démarrer → Panneau de configuration → Imprimantes et autres périphériques → Scanners et appareils photo.
- 2 Si votre scanner est répertorié, Windows le reconnaît.

Windows Vista :

- 1 Cliquez sur Démarrer  → Panneau de configuration → Matériel et audio → Scanneurs et appareils photos.
- 2 Si le scanner est répertorié, Windows le reconnaît.

RÉINSTALLEZ LE PILOTE DU SCANNER — Consultez la documentation du scanner pour obtenir des instructions.

Problèmes de son et de haut-parleur



PRÉCAUTION : avant de commencer toute procédure de cette section, consultez et respectez les consignes de sécurité du *Guide d'information sur le produit*.

Les haut-parleurs n'émettent aucun son



REMARQUE : le réglage du volume des lecteurs MP3 ou autre support peut annuler l'effet du paramètre de volume de Windows. Vérifiez toujours que le volume sur le ou les lecteurs de média a été réduit ou coupé.

VÉRIFIEZ LES CONNEXIONS DES CÂBLES DES HAUT-PARLEURS — Vérifiez que les haut-parleurs sont raccordés comme indiqué dans le schéma d'installation fourni avec ceux-ci. Si vous disposez d'une carte son, assurez-vous que les haut-parleurs sont connectés à la carte.

ASSUREZ-VOUS QUE LE CAISSON DE BASSE ET LES HAUT-PARLEURS SONT ALLUMÉS — Reportez-vous au schéma d'installation fourni avec les haut-parleurs. Si vos haut-parleurs sont dotés de commandes de volume, réglez le volume, les aigus ou les basses pour supprimer toute distorsion.

RÉGLEZ LE CONTRÔLE DU VOLUME DE WINDOWS — Cliquez ou double-cliquez sur l'icône représentant un haut-parleur, dans l'angle inférieur droit de votre écran. Assurez-vous d'avoir monté le volume et que le son n'est pas mis en sourdine.

DÉCONNECTEZ LE CASQUE DU CONNECTEUR DE CASQUE — Le son des haut-parleurs est automatiquement désactivé lorsque le casque est connecté au connecteur de casque du panneau avant de l'ordinateur.

TESTEZ LA PRISE SECTEUR — Vérifiez que la prise secteur fonctionne en la testant avec un autre appareil, comme une lampe, par exemple.

ÉLIMINEZ LES SOURCES POTENTIELLES D'INTERFÉRENCES — Éteignez les ventilateurs, tubes au néon ou lampes halogène à proximité afin de vérifier s'ils produisent des interférences.

EXÉCUTEZ LES DIAGNOSTICS DU HAUT-PARLEUR

RÉINSTALLEZ LE PILOTE AUDIO

Reportez-vous à la section « Pilotes » à la page 127.

EXÉCUTEZ LE DÉPANNÉUR DES CONFLITS MATÉRIELS — Reportez-vous à la section « Dépannage des problèmes logiciels et matériels dans les systèmes Microsoft® Windows® XP et Windows Vista® » à la page 131.

Aucun son émis par le casque

VÉRIFIEZ LA CONNEXION DES CÂBLES DU CASQUE — Assurez-vous que câble du casque est fermement connecté au connecteur du casque (reportez-vous à la section « Vue frontale de l'ordinateur » à la page 19).

RÉGLEZ LE CONTRÔLE DU VOLUME DE WINDOWS — Cliquez ou double-cliquez sur l'icône représentant un haut-parleur, dans l'angle inférieur droit de votre écran. Assurez-vous d'avoir monté le volume et que le son n'est pas mis en sourdine.

Problèmes liés à l'affichage et au moniteur



PRÉCAUTION : avant de commencer toute procédure de cette section, consultez et respectez les consignes de sécurité du *Guide d'information sur le produit*.



AVIS : si l'ordinateur vous a été livré avec une carte graphique PCI préinstallée, il est inutile de la retirer lors de l'installation d'autres cartes graphiques. En outre, cette carte est utilisée à des fins de dépannage. Si vous retirez la carte, rangez-la en lieu sûr. Pour plus d'informations sur votre carte graphique, rendez-vous sur support.dell.com.

L'écran est vide



REMARQUE : pour les procédures de dépannage, consultez la documentation du moniteur.

L'écran est difficilement lisible

VÉRIFIEZ LA CONNEXION DU CÂBLE DU MONITEUR —

- Vérifiez que le câble du moniteur est branché sur la carte graphique correcte (pour les configurations à carte graphique double).
- Si vous utilisez l'adaptateur DVI-VGA en option, vérifiez qu'il est correctement connecté à la carte graphique et au moniteur.
- Vérifiez que le câble du moniteur est branché comme indiqué sur le schéma d'installation de votre ordinateur.
- Si vous utilisez des rallonges, retirez-les et branchez le moniteur directement sur l'ordinateur.
- Échangez les câbles d'alimentation de l'ordinateur et du moniteur pour déterminer si le câble d'alimentation est défectueux.
- Recherchez sur les connecteurs des broches tordues ou cassées (il est normal que les connecteurs de câble de moniteur aient des broches manquantes).

VÉRIFIEZ LE VOYANT D'ALIMENTATION DU MONITEUR —

- Si le voyant d'alimentation est allumé ou clignote, le moniteur est sous tension.
- Si ce voyant est éteint, appuyez sur le bouton pour vérifier que le moniteur est bien allumé.
- S'il clignote, appuyez sur une touche du clavier ou déplacez la souris pour revenir au fonctionnement normal.

TESTEZ LA PRISE SECTEUR — Vérifiez que la prise secteur fonctionne en la testant avec un autre appareil, comme une lampe, par exemple.

VÉRIFIEZ LES CODES SONORES — Reportez-vous à la section « Codes sonores » à la page 98.

VÉRIFIEZ LES PARAMÈTRES DU MONITEUR — Reportez-vous à la documentation du moniteur pour savoir comment régler le contraste et la luminosité, démagnétiser le moniteur et exécuter l'autotest.

ÉLOIGNEZ LE CAISSON DE BASSE DU MONITEUR — Si votre système de haut-parleurs comporte un caisson de basse, assurez-vous que ce dernier se trouve à au moins 60 centimètres (2 pieds) du moniteur.

ÉLOIGNEZ LE MONITEUR DES SOURCES D'ALIMENTATION EXTERNES — Les ventilateurs, lampes fluorescentes, halogènes ou tout autre appareil électrique peuvent occasionner un *léger tremblement* de l'image. Éteignez les appareils se trouvant à proximité du moniteur pour vérifier s'ils produisent des interférences.

FAITES PIVOTER LE MONITEUR POUR ÉLIMINER LES REFLETS DU SOLEIL ET LES INTERFÉRENCES POSSIBLES

RÉGLEZ LES PARAMÈTRES D'AFFICHAGE DE WINDOWS —

Windows XP :

- 1 Cliquez sur **Démarrer** → **Panneau de configuration** → **Apparence et thèmes**.
- 2 Cliquez sur la zone que vous souhaitez modifier ou cliquez sur l'icône **Affichage/Écran**.
- 3 Essayez différents paramètres de **Qualité couleur** et **Résolution d'écran**.

Windows Vista :

- 1 Cliquez sur **Démarrer**  → **Panneau de configuration** → **Matériel et audio** → **Personnalisation** → **Paramètres d'affichage**.
- 2 Réglez la résolution et les paramètres de couleur, si nécessaire.

La qualité de l'image 3D est insuffisante

VÉRIFIEZ LE BRANCHEMENT DU CÂBLE D'ALIMENTATION DE LA CARTE

GRAPHIQUE — Vérifiez que le câble d'alimentation de la ou des cartes graphiques est branché correctement sur la carte.

VÉRIFIEZ LES PARAMÈTRES DU MONITEUR — Reportez-vous à la documentation du moniteur pour savoir comment régler le contraste et la luminosité, démagnétiser le moniteur et exécuter l'autotest.

Seule une partie de l'écran est lisible

CONNECTEZ UN MONITEUR EXTERNE —

- 1 Éteignez votre ordinateur et connectez-y un moniteur externe.
- 2 Allumez l'ordinateur et le moniteur, puis réglez la luminosité et le contraste.

Si le moniteur externe fonctionne correctement, le moniteur ou le contrôleur vidéo de l'ordinateur peut être défectueux. Contactez Dell (reportez-vous à la section « Pour prendre contact avec Dell » à la page 153).

Problèmes liés au surcadencage

Le surcadencage peut entraîner l'instabilité du système. Après trois tentatives d'amorçage infructueuses, le système redéfinira automatiquement les paramètres de surcadencage du programme de configuration du système sur les paramètres du BIOS par défaut.

Pour résoudre manuellement le problème, vous devez modifier le paramètre de surcadencage du programme de configuration du système (reportez-vous à la section « Accès au programme de configuration du système » à la page 85) ou redéfinir les paramètres CMOS par défaut (reportez-vous à la section « Effacement des paramètres CMOS » à la page 95).

Voyants d'alimentation

 **PRÉCAUTION** : avant de commencer toute procédure de cette section, consultez et respectez les consignes de sécurité du *Guide d'information sur le produit*.

Le voyant d'alimentation à l'avant de l'ordinateur s'allume et clignote ou reste allumé, selon l'état :

- Si le voyant d'alimentation est blanc fixe et si l'ordinateur ne répond pas, reportez-vous à la section « Codes sonores » à la page 98.
- Si le voyant est blanc clignotant, l'ordinateur est en mode Veille. Appuyez sur une touche du clavier, déplacez la souris ou appuyez sur le bouton d'alimentation pour revenir au fonctionnement normal.
- Si le voyant d'alimentation est éteint, l'ordinateur est éteint ou n'est pas alimenté.
 - Réinsérez correctement le câble d'alimentation dans le connecteur situé à l'arrière de l'ordinateur et dans la prise électrique.

- Si l'ordinateur est branché sur une barrette d'alimentation, vérifiez que celle-ci est branchée sur une prise électrique et qu'elle est allumée.
- Retirez temporairement les périphériques de protection contre les surtensions, les barrettes d'alimentation et les rallonges pour vérifier que la mise sous tension de l'ordinateur s'effectue correctement.
- Vérifiez que la prise secteur fonctionne en la testant avec un autre appareil, comme une lampe, par exemple.
- Assurez-vous que le câble d'alimentation principal et le câble du panneau avant sont branchés solidement à la carte système (reportez-vous à la section « Composants de la carte mère » du *Manuel de maintenance* qui se trouve sur le site Web de support Dell à l'adresse support.dell.com).
- Éliminez les interférences. Les interférences peuvent être dues à divers facteurs :
 - Rallonges pour le câble d'alimentation, le câble du clavier et celui de la souris
 - Trop de périphériques raccordés à une même barrette d'alimentation
 - Plusieurs barrettes d'alimentation raccordées à la même prise secteur

La DEL de diagnostic du bloc d'alimentation située à l'arrière de l'ordinateur indique l'état du bloc. Pour tester le bloc d'alimentation, appuyez sur le commutateur de test du bloc.

- Si la DEL de diagnostic du bloc d'alimentation est verte, le bloc est alimenté.
- Si la DEL de diagnostic du bloc d'alimentation est éteinte :
 - Le bloc d'alimentation n'est pas alimenté — Vérifiez que le câble d'alimentation principal est connecté au système.
 - Le bloc d'alimentation ne fonctionne pas — Ce problème est dû à un défaut du bloc d'alimentation ou à un périphérique relié au bloc.

Pour résoudre ce problème, contactez Dell (reportez-vous à la section « Pour prendre contact avec Dell » à la page 153).

Réinstallation du logiciel

Pilotes

Qu'est-ce qu'un pilote ?

Un pilote est un programme qui contrôle un périphérique, tel qu'une imprimante, une souris ou un clavier. Tous les périphériques en requièrent un.

Le pilote sert d'interprète entre le périphérique et les programmes qui l'utilisent. Chaque périphérique dispose de son propre jeu de commandes spécialisées que seul son pilote reconnaît.

Lorsque Dell livre l'ordinateur, les pilotes nécessaires sont déjà installés — aucune installation ou configuration supplémentaire n'est nécessaire.



AVIS : le CD *Drivers and Utilities* peut contenir des pilotes destinés à des systèmes d'exploitation qui ne sont pas installés sur votre ordinateur. Assurez-vous que vous installez les logiciels appropriés à votre système d'exploitation.

De nombreux pilotes (par exemple, celui du clavier) sont fournis avec votre système d'exploitation Microsoft Windows. Vous devez installer des pilotes si vous :

- mettez à niveau votre système d'exploitation ;
- réinstallez votre système d'exploitation ;
- connectez ou installez un nouveau périphérique.

Identification des pilotes

Si vous rencontrez des difficultés avec un périphérique, identifiez le pilote à l'origine de l'incident et mettez-le à jour, le cas échéant.

Microsoft® Windows® XP

- 1 Cliquez sur **Démarrer** → **Panneau de configuration**.
- 2 Sous **Choisissez une catégorie**, cliquez sur **Performances et maintenance**, puis sur **Système**.
- 3 Dans la fenêtre **Propriétés système**, cliquez sur l'onglet **Matériel** et sur **Gestionnaire de périphériques**.

Windows Vista®

- 1 Cliquez sur le bouton Démarrer de Windows Vista  et cliquez avec le bouton droit de la souris sur **Ordinateur**.
- 2 Cliquez sur **Propriétés**→ **Gestionnaire de périphériques**.



REMARQUE : la fenêtre **Contrôle de compte d'utilisateur** peut apparaître. Si vous êtes administrateur de l'ordinateur, cliquez sur **Continuer** ; sinon, prenez contact avec votre administrateur pour poursuivre.

Faites défiler la liste pour rechercher des périphériques comportant un point d'exclamation (un cercle jaune et un [!]) sur l'icône du périphérique.

Lorsqu'un point d'exclamation se trouve en regard du nom du périphérique, vous devez réinstaller le pilote ou en installer un nouveau (reportez-vous à la section « Réinstallation de pilotes et d'utilitaires » à la page 128).

Réinstallation de pilotes et d'utilitaires



AVIS : le site web de support Dell à l'adresse support.dell.com et votre support *Drivers and Utilities* fournissent les pilotes appropriés aux ordinateurs Dell™. Si vous installez des pilotes que vous avez obtenus par d'autres moyens, votre ordinateur risque de ne pas fonctionner correctement.

Utilisation de la fonction Windows de restauration des versions précédentes de pilotes de périphériques

Si un problème survient sur votre ordinateur après l'installation ou la mise à jour d'un pilote, utilisez la fonction Windows de restauration des versions précédentes de pilotes de périphériques pour remplacer le pilote par la version précédemment installée.

Windows XP :

- 1 Cliquez sur **Démarrer**→ **Poste de travail**→ **Propriétés**→ **Matériel**→ **Gestionnaire de périphériques**.
- 2 Cliquez avec le bouton droit sur le périphérique pour lequel le nouveau pilote a été installé et cliquez sur **Propriétés**.
- 3 Cliquez sur l'onglet **Pilotes**→ **Restauration des pilotes**.

Windows Vista :

- 1 Cliquez sur le bouton Démarrer de Windows Vista  et cliquez avec le bouton droit de la souris sur **Ordinateur**.
- 2 Cliquez sur **Propriétés**→ **Gestionnaire de périphériques**.



REMARQUE : la fenêtre **Contrôle de compte d'utilisateur** peut apparaître. Si vous êtes administrateur de l'ordinateur, cliquez sur **Continuer** ; sinon, prenez contact avec votre administrateur pour accéder au gestionnaire de périphériques.

- 3 Cliquez avec le bouton droit sur le périphérique pour lequel le nouveau pilote a été installé et cliquez sur **Propriétés**.
- 4 Cliquez sur l'onglet **Pilote** → **Version précédente**.

Si la restauration des pilotes de périphérique ne résout pas le problème, utilisez la Restauration du système (reportez-vous à « Restauration du système d'exploitation » à la page 132) pour ramener votre ordinateur à l'état de fonctionnement précédant l'installation du nouveau pilote.

Utilisation du support *Drivers and Utilities*

- 1 Affichez le bureau Windows et insérez le support *Drivers and Utilities* dans le lecteur.
Si vous utilisez le support *Drivers and Utilities* pour la première fois, passez à l'étape 2. Sinon, passez à l'étape 5.
- 2 Lorsque le programme d'installation du support *Drivers and Utilities* démarre, suivez les invites à l'écran.
- 3 Lorsque la fenêtre **InstallShield Wizard Complete** (Fin de l'Assistant InstallShield) apparaît, retirez le support *Drivers and Utilities* et cliquez sur **Terminer** pour redémarrer l'ordinateur.
- 4 Une fois le bureau Windows réaffiché, réinsérez le support *Drivers and Utilities*.
- 5 Dans l'écran **Welcome Dell System Owner** (Bienvenue au propriétaire du système Dell), cliquez sur **Next** (Suivant).



REMARQUE : le support *Drivers and Utilities* n'affiche que les pilotes du matériel installé sur l'ordinateur en usine. Les pilotes correspondant aux périphériques que vous avez installés ultérieurement risquent donc de ne pas être indiqués. Si ces pilotes n'apparaissent pas, quittez le programme *Drivers and Utilities*. Pour plus d'informations sur les pilotes, voir la documentation fournie avec le périphérique.

Un message s'affiche pour vous indiquer que le support procède à la détection du matériel de l'ordinateur.

Les pilotes utilisés par votre ordinateur sont affichés automatiquement dans la fenêtre **My Drivers—The Drivers and Utilities media has identified these components in your system** (Mes pilotes - Le support Drivers and Utilities a identifié ces composants sur votre système).

- 6 Cliquez sur le pilote à réinstaller et suivez les instructions qui s'affichent à l'écran.

Si un pilote particulier n'apparaît pas, c'est qu'il n'est pas nécessaire pour votre système d'exploitation.

Réinstallation manuelle des pilotes

Après avoir extrait les pilotes sur votre disque dur comme indiqué dans la section ci-dessus :

Windows XP :

- 1 Cliquez sur **Démarrer**→ **Poste de travail**→ **Propriétés**→ **Matériel**→ **Gestionnaire de périphériques**.
- 2 Double-cliquez sur le type du périphérique pour lequel vous installez le pilote (par exemple, **Audio** ou **Vidéo**).
- 3 Double-cliquez sur le nom du périphérique pour lequel vous installez le pilote.
- 4 Cliquez sur l'onglet **Pilote**→ **Mettre à jour le pilote**.
- 5 Cliquez sur **Installer à partir d'une liste ou d'un emplacement spécifique (Avancé)**→ **Suivant**.
- 6 Cliquez sur **Parcourir** et accédez à l'endroit où vous avez précédemment copié les pilotes.
- 7 Lorsque le nom du pilote approprié apparaît, cliquez sur **Suivant**.
- 8 Cliquez sur **Terminer** et redémarrez l'ordinateur.

Windows Vista :

- 1 Cliquez sur le bouton Démarrer de Windows Vista  et cliquez avec le bouton droit de la souris sur **Ordinateur**.
- 2 Cliquez sur **Propriétés**→ **Gestionnaire de périphériques**.



REMARQUE : la fenêtre **Contrôle de compte d'utilisateur** peut apparaître. Si vous êtes administrateur de l'ordinateur, cliquez sur **Continuer** ; sinon, prenez contact avec votre administrateur pour accéder au gestionnaire de périphériques.

- 3 Double-cliquez sur le type du périphérique pour lequel vous êtes en train d'installer le pilote, par exemple **Audio** ou **Vidéo**.
- 4 Double-cliquez sur le nom du périphérique pour lequel vous installez le pilote.
- 5 Cliquez sur l'onglet **Pilote**→ **Mettre à jour le pilote**→ **Rechercher un pilote logiciel sur mon ordinateur**.
- 6 Cliquez sur **Parcourir** et accéder à l'endroit où vous avez précédemment copié les pilotes.
- 7 Lorsque le nom du pilote approprié apparaît, cliquez dessus→ **OK**→ **Suivant**.
- 8 Cliquez sur **Terminer** et redémarrez l'ordinateur.

Dépannage des problèmes logiciels et matériels dans les systèmes Microsoft® Windows® XP et Windows Vista®

Si un périphérique n'est pas détecté lors de la configuration du système d'exploitation ou s'il est détecté mais pas correctement configuré, vous pouvez faire appel à l'utilitaire de résolution de problèmes matériels pour résoudre cette incompatibilité.

Pour démarrer le dépanneur des conflits matériels :

Windows XP :

- 1 Cliquez sur **Démarrer**→ **Aide et support**.
- 2 Entrez **Dépanneur des conflits matériels** dans le champ de recherche puis appuyez sur <Entrée> pour lancer la recherche.
- 3 Dans la section **Résolution d'un problème**, cliquez sur **Dépanneur des conflits matériels**.
- 4 Dans la liste **Dépanneur des conflits matériels**, sélectionnez l'option décrivant le mieux le problème puis cliquez sur **Suivant** pour accéder aux étapes suivantes de dépannage.

Windows Vista :

- 1 Cliquez sur le bouton Démarrer de Windows Vista , puis sur **Aide et support**.
- 2 Entrez **Dépanneur des conflits matériels** dans le champ de recherche puis appuyez sur <Entrée> pour lancer la recherche.
- 3 Dans les résultats de recherche, sélectionnez l'option décrivant le mieux le problème et suivez les étapes suivantes de dépannage.

Restauration du système d'exploitation

Pour restaurer le système d'exploitation, vous disposez de plusieurs méthodes :

- La fonction Restauration du système ramène votre ordinateur à un état de fonctionnement antérieur, sans affecter les fichiers de données. Utilisez-la en priorité pour restaurer le système d'exploitation et préserver les fichiers de données.
- Dell PC Restore de Symantec (disponible sous Windows XP) et Dell Factory Image Restore (disponible sous Windows Vista) rétablissent l'état de fonctionnement dans lequel le disque dur se trouvait à l'achat de l'ordinateur. Ils suppriment de façon permanente toutes les données qui figurent sur le disque dur et suppriment tous les programmes installés après que vous avez reçu l'ordinateur. Utilisez Dell PC Restore ou Dell Factory Image Restore uniquement si la fonction Restauration du système n'a pas résolu le problème de votre système d'exploitation.
- Si vous avez reçu un disque *Operating System* avec votre ordinateur, vous pouvez l'utiliser pour restaurer le système d'exploitation. Cependant, n'oubliez pas que cette opération effacera toutes les données présentes sur le disque dur. N'utilisez le disque *que* si la restauration du système n'a pas résolu votre problème de système d'exploitation.

Utilisation de la fonction Restauration du système de Microsoft Windows

Les systèmes d'exploitation Windows proposent l'option Restauration du système qui vous permet de restaurer l'ordinateur à un état antérieur (sans affecter les fichiers de données) si les modifications apportées au matériel, aux logiciels ou à d'autres paramètres du système empêchent l'ordinateur de fonctionner correctement. Les modifications apportées à votre ordinateur par la fonction Restauration du système sont complètement réversibles.

 **AVIS** : sauvegardez régulièrement vos fichiers de données. La fonction Restauration du système ne permet ni de les surveiller ni de les récupérer.

 **REMARQUE** : les procédures présentées dans ce document concernent l'affichage par défaut de Windows. Par conséquent, elles risquent de ne pas fonctionner si votre ordinateur Dell™ est réglé sur le mode d'affichage classique de Windows.

Lancement de la fonction Restauration du système

Windows XP :

 **AVIS** : avant de restaurer l'ordinateur à un état de fonctionnement antérieur, enregistrez et fermez tous les fichiers ouverts, puis quittez tous les programmes en cours d'exécution. Vous ne devez en aucun cas modifier, ouvrir ou supprimer des fichiers ou des programmes tant que la restauration du système n'est pas terminée.

- 1 Cliquez sur **Démarrer** → **Tous les programmes** → **Accessoires** → **Outils système** → **Restauration du système**.
- 2 Cliquez soit sur **Restaurer mon ordinateur à un état antérieur**, soit sur **Créer un point de restauration**.
- 3 Cliquez sur **Suivant** et suivez les invites à l'écran.

Windows Vista :

- 1 Cliquez sur **Démarrer** .
- 2 Dans la case **Rechercher**, tapez **Restauration du système** et appuyez sur <Entrée>.

 **REMARQUE** : la fenêtre **Contrôle de compte d'utilisateur** peut apparaître. Si vous êtes administrateur de l'ordinateur, cliquez sur **Continuer** ; sinon, prenez contact avec votre administrateur pour poursuivre l'action souhaitée.

- 3 Cliquez sur **Suivant** et suivez les invites à l'écran.

Si la restauration du système n'a pas résolu le problème, vous pouvez annuler la dernière restauration du système.

Annulation de la dernière restauration du système

-  **AVIS** : avant d'annuler la dernière restauration du système, enregistrez et fermez tous les fichiers ouverts, puis quittez tous les programmes en cours d'exécution. Vous ne devez en aucun cas modifier, ouvrir ou supprimer des fichiers ou des programmes tant que la restauration du système n'est pas terminée.

Windows XP :

- 1 Cliquez sur **Démarrer**→ **Tous les programmes**→ **Accessoires**→ **Outils système**→ **Restauration du système**.
- 2 Cliquez sur **Annuler ma dernière restauration** puis sur **Suivant**.

Windows Vista :

- 1 Cliquez sur **Démarrer** .
- 2 Dans la case **Rechercher**, tapez **Restauration du système** et appuyez sur **<Entrée>**.
- 3 Cliquez sur **Annuler ma dernière restauration** puis sur **Suivant**.

Activation de la Restauration du système

-  **REMARQUE** : Windows Vista ne désactive pas la restauration du système, quel que soit l'espace disque disponible. Les étapes suivantes ne sont donc applicables qu'à Windows XP.

Si vous réinstallez Windows XP avec moins de 200 Mo d'espace disponible sur le disque dur, la fonction Restauration du système est automatiquement désactivée.

Pour voir si la fonction Restauration du système est activée :

- 1 Cliquez sur **Démarrer**→ **Panneau de configuration**→ **Performances et maintenance**→ **Système**.
- 2 Cliquez sur l'onglet **Restauration du système** et vérifiez que l'option **Désactiver la Restauration du système** n'est pas cochée.

Utilisation de Dell™ PC Restore et de Dell Factory Image Restore

-  **AVIS** : l'utilisation de Dell PC Restore ou de Dell Factory Image Restore supprime définitivement toutes les données du disque dur et désinstalle tous les programmes et pilotes que vous avez installés après l'achat de l'ordinateur. Si possible, sauvegardez toutes les données avant de lancer ces options. N'utilisez Dell PC Restore ou Dell Factory Image Restore que si la fonction Restauration du système n'a pas résolu le problème du système d'exploitation.

 **REMARQUE** : Dell PC Restore de Symantec et Dell Factory Image Restore peuvent ne pas être disponibles dans certains pays ou sur certains ordinateurs.

N'utilisez Dell PC Restore (Windows XP ou Dell Factory Image Restore (Windows Vista) qu'en dernier recours pour restaurer votre système d'exploitation. Ces options restaurent votre disque dur à l'état de fonctionnement dans lequel il était lorsque vous avez acheté l'ordinateur. Tous les programmes ou fichiers ajoutés depuis que vous avez reçu votre ordinateur, notamment les fichiers de données, sont définitivement supprimés du disque dur. Les documents, feuilles de calcul, messages électroniques, photos numériques et fichiers de musique sont des exemples de fichiers de données. Si possible, sauvegardez toutes les données avant d'utiliser PC Restore ou Factory Image Restore.

Windows XP : Dell PC Restore

Utilisation de PC Restore :

- 1 Mettez l'ordinateur sous tension.

Au cours du démarrage, une barre bleue affichant **www.dell.com** apparaît en haut de l'écran.

- 2 Dès que cette barre bleue s'affiche, appuyez sur <Ctrl> <F11>.

Si vous n'appuyez pas sur <Ctrl> <F11> à temps, laissez l'ordinateur finir de démarrer, puis démarrez-le de nouveau.

 **AVIS** : si vous ne voulez plus utiliser PC Restore, cliquez sur **Redémarrer**.

- 3 Cliquez sur **Restaurer**, puis sur **Confirmer**.

La restauration prend de 6 à 10 minutes environ.

- 4 Lorsque vous y êtes invité, cliquez sur **Terminer** pour redémarrer l'ordinateur.

 **REMARQUE** : n'éteignez pas manuellement l'ordinateur. Cliquez sur **Terminer** et laissez l'ordinateur terminer le redémarrage.

- 5 À l'invite, cliquez sur **Oui**.

L'ordinateur redémarre. L'état initial de l'ordinateur étant restauré, les écrans qui apparaissent, tels que le Contrat de licence utilisateur final, sont les mêmes que ceux qui sont apparus la première fois que vous avez allumé l'ordinateur.

6 Cliquez sur **Suivant**.

L'écran **Restauration du système** s'affiche et l'ordinateur redémarre.

7 Une fois l'ordinateur redémarré, cliquez sur **OK**.

Suppression de PC Restore :



AVIS : la suppression de Dell PC Restore du disque dur entraîne la suppression définitive de l'utilitaire PC Restore de votre ordinateur. Une fois le programme désinstallé, vous ne pourrez plus l'utiliser pour restaurer le système d'exploitation.

Dell PC Restore restaure le disque dur à l'état dans lequel il se trouvait lorsque vous avez acheté l'ordinateur. Il est recommandé de *ne pas* supprimer PC Restore de l'ordinateur, même pour libérer de l'espace sur le disque. Une fois PC Restore supprimé du disque dur, il est impossible de le rappeler et vous ne pourrez jamais utiliser PC Restore pour restaurer le système d'exploitation de votre ordinateur à son état de fonctionnement d'origine.

1 Connectez-vous à l'ordinateur en tant qu'administrateur local.

2 Dans l'Explorateur Windows, accédez au répertoire `c:\dell\utilities\DSR`.

3 Double-cliquez sur le fichier `DSRIRRemv2.exe`.



REMARQUE : si vous ne vous connectez pas en tant qu'administrateur local, un message vous invite à le faire. Cliquez sur **Quitter** et connectez-vous en tant qu'administrateur local.



REMARQUE : si la partition de PC Restore n'existe pas sur le disque dur de votre ordinateur, un message indiquant qu'elle n'a pas été trouvée apparaît. Cliquez sur **Quitter** (il n'y a pas de partition à supprimer).

4 Cliquez sur **OK** pour supprimer la partition PC Restore du disque dur.

5 Répondez **Oui** au message de validation.

La partition de PC Restore est supprimée et l'espace disque libéré est ajouté à la quantité d'espace disponible sur le disque dur.

6 Dans l'Explorateur Windows, cliquez avec le bouton droit sur **Disque local (C:)**, cliquez sur **Propriétés** et vérifiez que la quantité indiquée pour **Espace libre** a augmenté et reflète l'espace supplémentaire disponible.

7 Cliquez sur **Terminer** pour fermer la fenêtre **Suppression de PC Restore** et redémarrez l'ordinateur.

Windows Vista : Dell Factory Image Restore

- 1 Mettez l'ordinateur sous tension. Lorsque le logo Dell apparaît, appuyez plusieurs fois sur <F8> afin d'accéder à la fenêtre Options de démarrage avancées de Vista.
- 2 Sélectionnez **Réparer votre ordinateur**.
La fenêtre Options de récupération système apparaît.
- 3 Sélectionnez une disposition de clavier, puis cliquez sur **Suivant**.
- 4 Pour accéder aux options de réparation, ouvrez une session en tant qu'utilisateur local. Pour accéder à l'invite de commandes, tapez **administrator** dans le champ Nom d'utilisateur, puis cliquez sur **OK**.
- 5 Cliquez sur **Dell Factory Image Restore**.



REMARQUE : selon votre configuration, vous devrez peut-être sélectionner **Dell Factory Tools** (Outils d'usine Dell), puis **Dell Factory Image Restore** (Restauration d'image d'usine Dell).

L'écran de bienvenue de Dell Factory Image Restore apparaît.

- 6 Cliquez sur **Suivant**.

L'écran Confirm Data Deletion [Confirmer la suppression des données] apparaît.



AVIS : si vous ne souhaitez pas effectuer la restauration d'image d'usine, cliquez sur **Cancel** (Annuler).

- 7 Cochez la case pour confirmer que vous souhaitez poursuivre le reformatage du disque dur et la restauration du logiciel système à l'état d'origine, puis cliquez sur **Next** (Suivant).

Le processus de restauration commence ; il peut prendre au moins cinq minutes. Un message apparaît lorsque le système d'exploitation et les applications pré-installées en usine ont été restaurés à leur état de sortie d'usine.

- 8 Cliquez sur **Terminer** pour redémarrer le système.

Utilisation du support Operating System

Avant de commencer

Si vous souhaitez réinstaller le système d'exploitation Windows pour corriger un problème avec un nouveau pilote, commencez par utiliser la fonction de retour à une version précédente du pilote de Windows. Reportez-vous à la section « Utilisation de la fonction Windows de restauration des versions précédentes de pilotes de périphériques » à la page 128. Si le programme Restauration des pilotes de périphériques ne corrige pas le problème, utilisez la fonction Restauration du système pour que votre système d'exploitation revienne à l'état de fonctionnement dans lequel il était avant l'installation du nouveau pilote de périphérique. Reportez-vous à la section « Utilisation de la fonction Restauration du système de Microsoft Windows » à la page 133.

 **AVIS** : avant de commencer l'installation, sauvegardez tous les fichiers de données se trouvant sur le disque dur principal. Pour les configurations de disque dur conventionnelles, le disque dur principal correspond au premier disque dur détecté par l'ordinateur.

Pour réinstaller Windows, vous devez disposer des éléments suivants :

- Support *Operating System* de Dell™
- Support Dell *Drivers and Utilities*

 **REMARQUE** : le support *Drivers and Utilities* de Dell contient les pilotes installés lors de l'assemblage de l'ordinateur. Utilisez le support *Drivers and Utilities* de Dell pour installer les pilotes requis. Selon la région dans laquelle vous avez commandé votre ordinateur, ou selon que vous avez demandé ou non les supports, les supports *Drivers and Utilities* et *Operating System* de Dell peuvent ne pas être livrés avec votre ordinateur.

Réinstallation de Windows XP ou Windows Vista

Le processus de réinstallation peut durer 1 à 2 heures. Après avoir réinstallé le système d'exploitation, vous devez réinstaller les pilotes de périphériques, le programme antivirus ainsi que d'autres logiciels.

 **AVIS** : le support *Operating System* fournit des options permettant de réinstaller Windows XP. Ces options permettent de remplacer des fichiers et peuvent avoir une influence sur les programmes installés sur votre disque dur. Par conséquent, ne réinstallez pas Windows XP à moins qu'un membre de l'équipe du support technique de Dell ne vous le demande.

- 1 Enregistrez et fermez tous les fichiers et quittez tous les programmes.
- 2 Insérez le disque *Operating System*.
- 3 Cliquez sur **Quitter** si le message *Installer Windows* apparaît.
- 4 Redémarrez l'ordinateur.

Lorsque le logo DELL apparaît, appuyez immédiatement sur <F12>.



REMARQUE : si vous attendez trop longtemps et si le logo du système d'exploitation apparaît, patientez jusqu'à ce que le bureau de Microsoft®Windows® s'affiche, mettez votre ordinateur hors tension et réessayez.



REMARQUE : la procédure ci-dessous modifie la séquence d'amorçage pour un seul démarrage. Au démarrage suivant, l'ordinateur démarre en fonction des périphériques définis dans le programme de configuration du système.

- 5 Lorsque la liste des périphériques d'amorçage apparaît, sélectionnez **CD/DVD/CD-RW Drive** (Lecteur de CD/DVD/CD-RW) et appuyez sur <Entrée>.
- 6 Appuyez sur une touche pour sélectionner **Boot from CD-ROM**.
- 7 Suivez les instructions qui s'affichent pour terminer l'installation.

Caractéristiques



REMARQUE : les offres peuvent varier d'une région à l'autre. Pour plus d'informations sur la configuration de votre ordinateur, cliquez sur **Démarrer** → **Aide et support** et sélectionnez l'option qui permet de consulter les informations sur votre ordinateur.

Processeur

Type de processeur	Intel® Core™ 2 Duo Intel Core 2 Quad Intel Core 2 Extreme (processeur double et quad-cœur)
Mémoire cache	1Mo minimum
Vitesse FSB	1066/1333 MHz

Informations sur le système

Jeu de puces du système	NVIDIA® nForce 650i SLI
Northbridge	C55
Southbridge	MCP51
Puce BIOS	8 Mo
Carte d'interface réseau	Interface réseau intégrée prenant en charge des débits de 10/100/1000 Mb/s.

Mémoire

Connecteur du module de mémoire	Quatre sockets DDR2 accessibles à l'utilisateur
Capacités du module de mémoire	128, 256, 512 Mo, 1 Go ou 2 Go non ECC
Type de mémoire	SDRAM non tamponnée 800 et 667 MHz ; mémoire SLI
Mémoire minimale	1 Go
Mémoire maximale	8 Go

Bus d'extension

Type de bus	PCI Express x1, x8 et x16 PCI 32 bits
PCI (SLOT5 et SLOT6)	
Connecteur	Deux
Taille du connecteur	124 broches
Largeur des données du connecteur (maximale)	32 bits
Vitesse de bus	33 MHz
PCI Express (SLOT2)	
Connecteur	Un x1
Taille du connecteur	36 broches
Largeur des données du connecteur (maximale)	Une ligne PCI Express
Débit du bus	Vitesse bidirectionnelle à l'emplacement x1 : 2,5 Gbit/s
PCI Express (SLOT3)	
Connecteur	Un x8
Taille du connecteur	98 broches
Largeur des données du connecteur (maximale)	1 voie PCI Express
PCI (SLOT1 et SLOT4)	
Connecteur	Deux x16

Bus d'extension

Taille du connecteur	164 broches
Largeur des données du connecteur (maximale)	8 voies PCI Express

REMARQUE : SLOT 1 est le logement GFX principal et SLOT 4 est le logement GFX secondaire.

Ports et connecteurs

Connecteurs externes

Audio	Microphone, ligne d'entrée, ligne de sortie, surround latéral, centre/LFE, surround arrière
IEEE 1394	Connecteur série 6 broches
Carte réseau	Port RJ-45
Souris/clavier compatible PS/2	Connecteur à 6 broches mini-DIN
USB	Connecteur à 4 broches conforme à la norme USB 2.0
S/PDIF	Connecteur optique Toslink

Connecteurs de carte mère

Lecteur IDE	Un connecteur à 40 broches
ATA série	Quatre connecteurs à 7 broches
Lecteur de disquette	Un connecteur à 34 broches
Ventilateur	Trois connecteurs à 4 broches
PCI	Deux connecteurs à 124 broches
PCI Express x1	Un connecteur à 36 broches
PCI Express x8	Un connecteur à 98 broches
PCI Express x16	Deux connecteurs à 164 broches

Contrôles et voyants

Contrôle de l'alimentation	Bouton de commande
Voyant d'alimentation	Voyant blanc — Non clignotant pour indiquer que l'alimentation est activée Voyant blanc clignotant — Clignotant pour indiquer que le mode d'économie d'énergie est activé
Voyant d'accès à l'unité de disque dur	Blanc
Voyant d'intégrité de liaison (sur la carte réseau intégrée)	Voyant vert — Une bonne connexion est établie entre un réseau à 10 Mbps et l'ordinateur. Voyant orange — Une bonne connexion est établie entre un réseau à 100 Mb/s et l'ordinateur. Voyant jaune — Une bonne connexion est établie entre le réseau 1 Go (ou 1000 Mb/s) et l'ordinateur. Voyant éteint — L'ordinateur ne détecte pas de connexion physique au réseau.
DEL de diagnostic de l'alimentation	Voyant vert — De l'énergie est disponible pour le bloc d'alimentation. Éteint (aucune lumière) — Aucune énergie n'est disponible pour le bloc d'alimentation.
Voyant d'activité (sur la carte réseau intégrée)	Voyant jaune clignotant — Clignote pour signaler une activité en cours sur le réseau. Éteint (aucune lumière) — Indique l'absence d'activité sur le réseau.
Voyant d'alimentation de veille	AUX_PWR sur la carte système
Voyants du panneau avant	Le panneau avant de l'ordinateur comprend sept voyants de différentes couleurs. REMARQUE : la couleur des DEL peut être réglée à l'aide du logiciel d'effets lumineux Windows Nvidia ESA.

Contrôles et voyants *(suite)*

Voyants du panneau arrière Le panneau d'Entrée/Sortie à l'arrière de l'ordinateur comprend deux voyants de différentes couleurs.

REMARQUE : la couleur des DEL peut être réglée à l'aide du logiciel d'effets lumineux Windows Nvidia ESA.

Vidéo

Type de vidéo PCI Express

Audio

Type Canal HDA 7.1

Alimentation

Bloc d'alimentation en CC (courant continu) :



PRÉCAUTION : pour éviter tout risque d'incendie, de décharge électrique ou de blessure, ne branchez pas un trop grand nombre d'appareils sur la même prise secteur ou barrette d'alimentation. L'ampérage total de tous les appareils branchés sur la même prise ou barrette ne doit pas dépasser 80 % de la capacité du circuit.

Consommation en watts 750 W

Dissipation de chaleur 750 W : 2559.1 BTU/h

REMARQUE : la dissipation de chaleur est calculée suivant la valeur nominale de la consommation du bloc d'alimentation.

Tension (reportez-vous aux consignes de sécurité du *Guide d'information sur le produit*) Bloc d'alimentation équipé d'un sélecteur de tension à détection automatique : 90 à 265 V, à 50/60 Hz

Pile de sauvegarde Pile bouton 3 V CR2032 au lithium

Caractéristiques physiques

Hauteur	488 mm
Largeur	195 mm
Profondeur	560 mm

Environnement

Plage de températures :

Fonctionnement	0° à 40 °C (32 ° à 104 °F)
Stockage	-40 ° à 65 °C (-40 ° à 149 °F)

Humidité relative (maximale) :

Fonctionnement	10 à 90 % (sans condensation)
Stockage	5 à 95 % (sans condensation)

Vibration maximale (avec un spectre de vibration aléatoire simulant l'environnement utilisateur) :

Fonctionnement	0,9 geff
Stockage	1,3 geff

Résistance maximale aux chocs (mesurée avec la tête de l'unité de disque dur en position de repos et une demi-impulsion sinusoïdale de 2 ms) :

Fonctionnement	122 G
Stockage	163 g

Altitude (maximale) :

Fonctionnement	-15,2 à 3 048 m (-50 à 10 000 pieds)
Stockage	- 15,2 à 10 668 m (-50 à 35 000 pieds)

Niveau de contaminants atmosphériques G2 ou inférieur, tel que défini par la norme ISA-S71.04-1985

Obtention d'aide

Obtention d'aide

 **PRÉCAUTION** : si vous devez retirer le capot de l'ordinateur, débranchez d'abord les câbles d'alimentation de l'ordinateur et du modem de leurs prises.

Pour tout problème lié à votre ordinateur, procédez comme suit pour diagnostiquer et résoudre le problème :

- 1 Reportez-vous à la section « Dépannage » à la page 109 pour obtenir des informations et connaître les procédures de résolution relatives au problème rencontré par votre ordinateur.
- 2 Reportez-vous à la section « Dell Diagnostics » à la page 104 pour connaître les procédures d'exécution de Dell Diagnostics.
- 3 Remplissez la « Liste de vérification des tests de diagnostic » à la page 152.
- 4 Utilisez la gamme complète de services en ligne de Dell disponibles sur le site de support technique Dell (support.dell.com) pour obtenir de l'aide sur les procédures d'installation et de dépannage. Reportez-vous à la section « Services en ligne » à la page 148 pour obtenir la liste exhaustive des services de support Dell en ligne.
- 5 Si les étapes précédentes ne vous ont pas permis de résoudre le problème, reportez-vous à la section « Pour prendre contact avec Dell » à la page 153.



REMARQUE : appelez le support technique depuis un téléphone proche de l'ordinateur afin qu'un technicien puisse vous guider dans la procédure de dépannage.



REMARQUE : le système de code du service express de Dell peut ne pas être disponible dans tous les pays.

Lorsque le système téléphonique automatisé de Dell vous le demande, entrez votre code de service express pour acheminer directement votre appel vers le personnel de support compétent. Si vous n'avez pas de code de service express, ouvrez le dossier des **Accessoires Dell**, double-cliquez sur l'icône **Code de service express** et suivez les instructions qui s'affichent.

Pour savoir comment utiliser le support Dell, reportez-vous à la section « Support technique et service clientèle » à la page 148.



REMARQUE : certains des services suivants ne sont pas disponibles partout en dehors des États-Unis. Contactez votre représentant Dell local pour plus d'informations sur leur disponibilité.

Support technique et service clientèle

Le service de support de Dell est à votre disposition pour répondre à vos questions sur le matériel Dell™. Notre équipe de support technique utilise des tests de diagnostic informatisés pour répondre plus rapidement et plus efficacement à vos questions.

Pour contacter le service de support Dell, reportez-vous à la section « Avant d'appeler » à la page 151, puis recherchez les informations de contact qui s'appliquent à votre région ou rendez-vous sur le site support.dell.com.

DellConnect

Outil d'accès en ligne simple, DellConnect permet à un technicien de support technique Dell d'accéder à votre ordinateur via une connexion haut débit pour diagnostiquer et résoudre les problèmes sous votre supervision. Pour plus d'informations, rendez-vous sur le site support.dell.com et cliquez sur **DellConnect**.

Services en ligne

Pour en savoir plus sur les produits et services Dell, consultez les sites suivants :

www.dell.com

www.dell.com/ap/ (pays d'Asie et du Pacifique uniquement)

www.dell.com/jp (Japon uniquement)

www.euro.dell.com (Europe uniquement)

www.dell.com/la/ (pays d'Amérique Latine et les Caraïbes)

www.dell.ca (Canada uniquement)

Vous pouvez accéder au support Dell via les sites Web et adresses e-mail suivants :

- Sites web de support technique Dell
support.dell.com
support.jp.dell.com (Japon uniquement)
support.euro.dell.com (Europe uniquement)

- Adresses e-mail de support technique Dell
mobile_support@us.dell.com
support@us.dell.com
la-techsupport@dell.com (pays d'Amérique Latine et des Caraïbes uniquement)
apsupport@dell.com (pays d'Asie et du Pacifique uniquement)
- Adresses e-mail des services Marketing et ventes de Dell
apmarketing@dell.com (pays d'Asie et du Pacifique uniquement)
sales_canada@dell.com (Canada uniquement)
- Protocole de transfert de fichiers (FTP) anonyme
ftp.dell.com
Connectez-vous en tant qu'utilisateur anonyme et indiquez votre adresse e-mail comme mot de passe.

Service AutoTech

Le service de support automatisé de Dell, « AutoTech », fournit des réponses préenregistrées aux questions les plus fréquentes des clients de Dell concernant leurs ordinateurs de bureau et portables.

Lorsque vous appelez AutoTech, utilisez les touches de votre téléphone pour choisir les sujets qui correspondent à vos questions. Pour connaître le numéro de téléphone à appeler, reportez-vous à la section « Pour prendre contact avec Dell » à la page 153.

Service automatisé d'état des commandes

Pour vérifier l'état de vos commandes de produits Dell, rendez-vous sur le site Web support.dell.com ou appelez le service d'état des commandes automatisé. Un message préenregistré vous invite à entrer les informations concernant votre commande afin de la localiser et de vous informer. Pour connaître le numéro de téléphone à appeler, reportez-vous à la section « Pour prendre contact avec Dell » à la page 153.

Problèmes de commande

Si vous rencontrez un problème avec votre commande, telles des pièces manquantes, de mauvaises pièces ou une facturation erronée, contactez le service clientèle de Dell. Gardez votre facture ou votre bordereau d'expédition à portée de main lorsque vous appelez. Pour connaître le numéro de téléphone à appeler, reportez-vous à la section « Pour prendre contact avec Dell » à la page 153.

Informations sur les produits

Pour des informations sur les autres produits disponibles auprès de Dell ou pour passer une commande, rendez-vous sur le site Web de Dell à l'adresse www.dell.com. Pour obtenir le numéro de téléphone à appeler à partir de votre région ou pour parler à un représentant du service des ventes, reportez-vous à la section « Pour prendre contact avec Dell » à la page 153.

Retour d'articles pour réparation ou avoir dans le cadre de la garantie

Que ce soit pour réparation ou avoir, préparez tous les articles à retourner comme indiqué ci-après :

- 1 Appelez Dell pour obtenir un numéro d'autorisation de renvoi du matériel et écrivez-le lisiblement et bien en vue sur l'extérieur de la boîte.
Pour connaître le numéro de téléphone à appeler, reportez-vous à la section « Pour prendre contact avec Dell » à la page 153.
- 2 Joignez une copie de votre facture et une lettre décrivant la raison du retour.
- 3 Joignez une copie de la liste de vérification des tests de diagnostic (reportez-vous à la section « Liste de vérification des tests de diagnostic » à la page 152), indiquant les tests effectués et tous les messages d'erreur mentionnés par Dell Diagnostics (reportez-vous à la section « Dell Diagnostics » à la page 104).
- 4 Joignez tous les accessoires qui accompagnent les articles retournés (câbles d'alimentation, disquettes de logiciels, guides, etc.) s'il s'agit d'un retour pour avoir.
- 5 Renvoyez l'équipement dans son emballage d'origine (ou équivalent).

Les frais d'expédition sont à votre charge. Vous devez aussi assurer les produits retournés et assumer les risques de pertes en cours d'expédition. Les colis contre remboursement ne sont pas acceptés.

Si un des éléments à retourner décrits ci-dessus manque, Dell refusera le retour à la réception et vous renverra les éléments.

Avant d'appeler



REMARQUE : ayez à portée de main votre code de service express lorsque vous appelez. Le code permet au système d'assistance téléphonique automatisé de Dell de diriger votre appel plus efficacement. Vous devrez peut-être fournir votre numéro de service (situé à l'arrière ou sur le fond de votre ordinateur).

N'oubliez pas de remplir la liste de vérification des tests de diagnostic (reportez-vous à la section « Liste de vérification des tests de diagnostic » à la page 152). Si possible, mettez votre ordinateur sous tension avant de contacter Dell pour obtenir une assistance et appelez d'un téléphone situé à proximité de votre ordinateur. Il peut vous être demandé de taper certaines commandes au clavier, de fournir des informations détaillées sur le fonctionnement de l'ordinateur ou d'essayer d'autres méthodes de dépannage uniquement possibles sur ce dernier. Veillez à vous munir de la documentation de l'ordinateur.



PRÉCAUTION : avant toute intervention à l'intérieur de votre ordinateur, suivez les consignes de sécurité qui figurent dans le *Guide d'information sur le produit*.

Liste de vérification des tests de diagnostic

Nom :

Date :

Adresse :

Numéro de téléphone :

Numéro de service (code à barres situé à l'arrière de l'ordinateur ou en dessous) :

Code de service express :

Numéro d'autorisation de retour de matériel (fourni par un technicien de support de Dell) :

Système d'exploitation et version :

Périphériques :

Cartes d'extension :

Êtes-vous connecté à un réseau ? Oui Non

Réseau, version et carte réseau :

Programmes et versions :

Consultez la documentation de votre système d'exploitation pour déterminer le contenu des fichiers de démarrage du système. Si l'ordinateur est connecté à une imprimante, imprimez chaque fichier. Sinon, notez leur contenu avant d'appeler Dell.

Message d'erreur, code sonore ou code de diagnostic :

Description du problème et procédures de dépannage effectuées :

Pour prendre contact avec Dell

Pour les clients aux États-Unis, appelez le 800-WWW-DELL (800-999-3355).



REMARQUE : si vous n'avez pas de connexion Internet active, vous pouvez trouver les informations de contact sur votre confirmation de commande, bordereau d'expédition, facture ou dans le catalogue de produits Dell.

Dell propose plusieurs options de services et support en ligne et par téléphone. Leur disponibilité variant d'un pays à l'autre, il est possible que certains services ne soient pas proposés dans votre région. Pour prendre contact avec Dell pour des questions commerciales, de support technique ou de service à la clientèle :

- 1 Rendez-vous sur le site support.dell.com.
- 2 Sélectionnez l'option appropriée dans le menu déroulant **Choisissez un pays ou une région** situé au bas de la page.
- 3 Cliquez sur **Contactez-nous** dans la partie gauche de la page.
- 4 Sélectionnez le lien correspondant au service ou au support requis.
- 5 Choisissez la méthode qui vous convient le mieux pour prendre contact avec Dell.

Annexe

Réglementation de la FCC (États-Unis uniquement)

FCC - Classe B

Cet équipement crée, utilise et peut émettre de l'énergie de fréquence radio et risque, s'il n'est pas installé et utilisé suivant les instructions du guide du fabricant, de perturber les réceptions radio et télévisuelles. Cet équipement a été testé et déclaré conforme aux limites des appareils numériques de classe B définies à l'alinéa 15 du règlement de la FCC.

Ce périphérique est conforme à l'alinéa 15 du règlement de la FCC. Son fonctionnement est soumis aux deux conditions suivantes :

- 1 Cet appareil ne doit pas créer d'interférences nocives.
- 2 Cet appareil doit accepter toutes les interférences qu'il reçoit, y compris celles qui peuvent perturber son fonctionnement.



AVIS : les réglementations de la FCC prévoient que les changements ou modifications non explicitement approuvés par Dell Inc. peuvent annuler vos droits à utiliser cet équipement.

Ces limites ont été conçues pour fournir une protection raisonnable contre les interférences nuisibles dans un milieu résidentiel. Cependant, la possibilité d'interférence d'une installation particulière n'est pas entièrement exclue. Si cet équipement crée effectivement des interférences nuisibles avec la réception radio et télévision, ce qui peut être déterminé en allumant et en éteignant l'équipement, vous êtes encouragé à essayer de corriger les interférences en prenant une ou plusieurs des mesures suivantes :

- Changer l'orientation de l'antenne de réception.
- Repositionner le système en fonction du récepteur.
- Éloigner le système du récepteur.
- Brancher le système sur une autre prise, pour faire en sorte que le système et le récepteur se trouvent sur différents circuits de dérivation.

Si nécessaire, consultez un représentant de Dell Inc. ou un technicien radio/télévision expérimenté pour des suggestions supplémentaires.

Les informations suivantes sont fournies sur le ou les appareils couverts dans ce document conformément aux réglementations de la FCC :

- Nom du produit : Dell™ XPS™ 630i
- Numéro de modèle : DCDR01
- Nom du fabricant :
Dell Inc.
Worldwide Regulatory Compliance & Environmental Affairs
One Dell Way
Round Rock, Texas 78682, États-Unis
512-338-4400



REMARQUE : pour de plus amples informations sur les réglementations, reportez-vous au *Guide d'information sur le produit*.

Macrovision

Ce produit intègre une technologie de protection elle-même protégée par des brevets américains et étrangers, notamment les brevets numéros 5 315 448 et 6 836 549, ainsi que d'autres droits de propriété intellectuelle. L'utilisation, dans le produit, de la technologie de protection contre la copie de Macrovision doit être autorisée par Macrovision. L'ingénierie inverse et le désassemblage sont interdits.

Glossaire

Les termes mentionnés dans ce glossaire ne sont fournis qu'à titre informatif et ne décrivent pas obligatoirement les fonctions incluses avec votre ordinateur particulier.

A

ACPI — acronyme de « Advanced Configuration and Power Interface » — Spécification de gestion de l'alimentation qui permet aux systèmes d'exploitation Microsoft® Windows® de placer l'ordinateur en mode veille ou veille prolongée pour économiser l'énergie allouée à chaque périphérique connecté à l'ordinateur.

adaptateur réseau — Puce qui offre des fonctions réseau. Un ordinateur peut disposer d'une carte réseau sur sa carte système ou il peut contenir une carte PC avec un adaptateur intégré. Une carte réseau est aussi appelée *NIC* (Network Interface Controller [contrôleur d'interface réseau]).

adressage de mémoire — Processus permettant à l'ordinateur d'attribuer des adresses mémoire à des emplacements physiques au démarrage. Les périphériques et les logiciels peuvent ensuite déterminer les informations auxquelles le microprocesseur peut accéder.

adresse E/S — Adresse RAM associée à un périphérique spécifique (un connecteur série, un connecteur parallèle ou une baie d'extension) et qui permet au microprocesseur de communiquer avec ce périphérique.

adresse mémoire — Emplacement spécifique où les données sont stockées temporairement dans la mémoire RAM.

affichage à cristaux liquides — (LCD, Liquid Crystal Display) — Technologie utilisée pour les écrans plats et ceux des ordinateurs portables.

AGP — acronyme de « Accelerated Graphics Port » — Port graphique dédié allouant de la mémoire système à utiliser pour les tâches liées à la vidéo. Le port AGP permet d'obtenir une image vidéo de haute qualité avec des couleurs fidèles grâce à une interface très rapide entre le circuit vidéo et la mémoire de l'ordinateur.

AHCI — acronyme de « Advanced Host Controller Interface » — Interface destinée au contrôleur hôte d'un disque dur SATA qui permet au pilote de stockage d'activer des technologies telles que Native Command Queuing (NCQ) et enfichage à chaud.

ALS — acronyme de « Ambient Light Sensor » — Capteur de lumière ambiante. Dispositif permettant de contrôler la luminosité de l'écran.

ASF — acronyme de « Alert Standards Format » — Norme permettant de définir un mécanisme pour signaler les alertes matérielles et logicielles à une console de gestion. La norme ASF est conçue pour être indépendante des plates-formes et des systèmes d'exploitation.

B

baie de média — Logement qui prend en charge des périphériques, tels qu'un lecteur optique, une seconde batterie ou un module Dell TravelLite™.

baie modulaire — Voir *baie de média*.

barrette de mémoire — Petite carte de circuits, contenant des puces de mémoire, qui se connecte à la carte système.

BIOS — Basic Input/Output System — Programme (ou utilitaire) jouant le rôle d'interface entre le matériel informatique et le système d'exploitation. Ne modifiez les paramètres de ce programme que si vous connaissez avec exactitude les effets de chacun d'eux sur l'ordinateur. Également appelé *programme de configuration du système*.

bit — Plus petite unité de donnée interprétée par l'ordinateur.

Blu-ray Disc™ (BD) — Technologie de stockage optique offrant une capacité de stockage allant jusqu'à 50 Go, une pleine résolution vidéo 1080 p (HTDV requise) et jusqu'à 7.1 canaux de son surround natif non compressé.

bps — Bits per second (bits par seconde) — Unité standard de mesure de la vitesse de transmission de données.

BTU — British Thermal Unit (unité thermique britannique) — Mesure de sortie de chaleur.

bus — Passerelle pour les communications entre les composants de votre ordinateur.

bus local — Bus de données fournissant une transmission rapide des données entre les périphériques et le microprocesseur.

C

C — Celsius — Système de mesure des températures où 0 ° est le point de congélation et 100 ° le point d'ébullition de l'eau.

CA — acronyme de « courant alternatif » — Forme d'électricité qui alimente votre ordinateur lorsque vous branchez le câble d'alimentation de l'adaptateur secteur sur une prise électrique.

capteur infrarouge — Port permettant de transférer des données entre l'ordinateur et des périphériques compatibles infrarouge sans utiliser de connexion câblée.

carnet — Document international des douanes qui facilite les importations temporaires dans les pays étrangers. Appelé également *passport de marchandises*.

carte à puce — Carte incorporée à un microprocesseur et à une puce mémoire. Les cartes à puce permettent d'identifier un utilisateur sur des ordinateurs équipés de telles cartes.

carte d'extension — Carte installée dans un logement d'extension sur la carte système de certains ordinateurs et qui permet d'augmenter les capacités de l'ordinateur. Il peut s'agir d'une carte vidéo, modem ou son.

carte ExpressCard — Carte E/S amovible conforme à la norme PCMCIA. Les cartes modem et les cartes réseau sont des cartes ExpressCard courantes. Les cartes ExpressCard prennent en charge les standards PCI Express et USB 2.0.

carte mini — carte de petit format conçue pour les périphériques intégrés (NIC, etc.). Sur le plan fonctionnel, cette carte est l'équivalent d'une carte d'extension PCI standard.

carte PC — Carte d'E/S amovible conforme à la norme PCMCIA. Les cartes modem et les cartes réseau sont des cartes PC courantes.

carte PC étendue — Carte PC qui dépasse du logement de carte PC lorsqu'elle est installée.

carte système — Carte à circuit imprimé principale de votre ordinateur. Appelée aussi *carte mère*.

CD-R — CD Recordable — Version enregistrable d'un CD. Des données ne peuvent être enregistrées qu'une seule fois sur un CD enregistrable. Une fois enregistrées, les données ne peuvent être ni effacées ni écrasées.

CD-RW — CD ReWritable — Version réinscriptible d'un CD. Vous pouvez enregistrer des données sur un CD-RW, puis les effacer et les réécrire.

circuit intégré — (IC) Semi-conducteur ou puce sur lesquels sont fabriqués des milliers ou des millions de minuscules composants électroniques destinés aux équipements informatiques, audio et vidéo.

CMOS — Type de circuit électronique. Les ordinateurs utilisent une petite quantité de la mémoire CMOS alimentée par batterie pour mémoriser la date, l'heure et les options de configuration du système.

COA — Certificate of Authenticity (certificat d'authenticité) – Code alphanumérique Windows inscrit sur une étiquette sur votre ordinateur. Également appelé *Clé de produit* ou *Identification produit*.

code de service express — Code numérique situé sur une étiquette sur votre ordinateur Dell™. Utilisez le code service express lorsque vous contactez Dell pour obtenir une assistance technique. Le code de service express n'est pas nécessairement disponible dans tous les pays.

combinaison de touches — Commande nécessitant une pression simultanée sur plusieurs touches.

connecteur DIN — Connecteur rond à 6 broches conforme aux normes DIN (Deutsche Industrie-Norm), généralement utilisé pour connecter des connecteurs de câbles de souris ou de clavier PS/2.

connecteur parallèle — Port d'E/S souvent utilisé pour connecter une imprimante parallèle à l'ordinateur. Appelé également *port LPT*.

connecteur série — Port d'E/S souvent utilisé pour connecter des périphériques comme des ordinateurs de poche numériques ou des appareils photos numériques sur votre ordinateur.

contrôleur — Puce qui contrôle le transfert de données entre le microprocesseur et la mémoire ou entre le microprocesseur et les périphériques.

contrôleur vidéo — Circuits de la carte vidéo ou de la carte système (sur les ordinateurs dotés d'un contrôleur vidéo intégré) qui fournissent, en association avec l'écran ou un moniteur externe, les fonctions vidéo de votre ordinateur.

CRIMM — Continuity Rambus In-line Memory Module – Module ne disposant pas de puces de mémoire, utilisé pour remplir les emplacements RIMM inutilisés.

curseur — Marqueur sur l'écran qui indique l'emplacement de la prochaine action du clavier, de la tablette tactile ou de la souris. Il s'agit généralement d'une ligne clignotante, d'un caractère de soulignement ou d'une petite flèche.

D

DDR SDRAM — Double-Data-Rate SDRAM — Type de SDRAM doublant les cycles de données en rafale et améliorant les performances du système.

Dell Travel Remote — Petite télécommande stockée dans l'emplacement ExpressCard de l'ordinateur portable et offrant des fonctionnalités simples pour profiter du contenu multimédia.

DIMM — module de mémoire à connexion double — Carte à circuits imprimés, dotée de puces de mémoire, qui se connecte sur un module de mémoire de la carte système.

disque dur — Lecteur permettant de lire et d'écrire des données sur un disque dur. Les termes lecteur de disque dur et disque dur sont souvent utilisés indifféremment.

dissipateur de chaleur — Plaque en métal sur certains microprocesseurs qui permet de dissiper la chaleur.

DMA — Direct Memory Access (accès direct à la mémoire) — Canal permettant à certains types de transferts de données entre la mémoire RAM et un périphérique d'éviter de passer par le microprocesseur.

DMTF — Distributed Management Task Force — Consortium de compagnies représentant des fournisseurs de matériel et de logiciel développant des normes de gestion pour les environnements réseau, Internet, de bureau et d'entreprise distribués.

domaine — Groupe d'ordinateurs, de programmes et de périphériques sur un réseau administré en tant qu'unité avec des règles et des procédures communes afin d'être utilisé par un groupe d'utilisateurs donné. Les utilisateurs doivent se connecter au domaine pour avoir accès aux ressources.

dossier — Terme utilisé pour décrire l'espace sur une disquette ou une unité de disque dur sur laquelle des fichiers sont organisés et regroupés. Les fichiers d'un dossier peuvent être affichés et classés de différentes façons, par exemple par ordre alphabétique, par date ou par taille.

double cœur — Technologie qui permet de faire exister deux unités informatiques physiques au sein d'un seul et même boîtier de processeur, augmentant ainsi les performances informatiques et la capacité multi-tâches.

DRAM — Dynamic Random Access Memory (mémoire dynamique à accès aléatoire) — Mémoire qui stocke des informations dans les circuits intégrés contenant des condensateurs.

DSL — Digital Subscriber Line — Technologie offrant une connexion Internet constante et à haute vitesse par l'intermédiaire d'une ligne téléphonique analogique.

durée de fonctionnement d'une batterie — Nombre de minutes ou d'heures durant lesquelles la batterie d'un ordinateur portable alimente l'ordinateur.

durée de vie d'une batterie — Nombre d'années durant lesquelles la batterie d'un ordinateur portable peut être rechargée.

DVD-R — DVD recordable (DVD enregistrable) — Version enregistrable d'un DVD. Des données ne peuvent être enregistrées qu'une seule fois sur un DVD enregistrable. Une fois enregistrées, les données ne peuvent être ni effacées ni écrasées.

DVD+RW — DVD réinscriptible — Version réinscriptible d'un DVD. Vous pouvez enregistrer des données sur un DVD+RW, puis les effacer et les réécrire. (La technologie DVD+RW diffère de la technologie DVD-RW.)

DVI — acronyme de « Digital Video Interface » (Interface vidéo numérique) — Norme de transmission numérique entre un ordinateur et un écran vidéo numérique.

E

ECC — acronyme de « Error Checking and Correction » (code de vérification et de correction d'erreur) — Type de mémoire qui inclut des circuits spéciaux pour tester l'exactitude des données lorsqu'elles passent par la mémoire.

ECP — acronyme de « Extended Capabilities Port » — Connecteur parallèle permettant de transmettre des données de manière bidirectionnelle. Similaire à EPP, le port ECP utilise l'accès direct à la mémoire pour transférer des données et améliorer généralement les performances.

éditeur de texte — Programme utilisé pour créer et modifier les fichiers contenant uniquement du texte ; par exemple, le Bloc-notes de Windows utilise un éditeur de texte. Les éditeurs de texte n'assurent généralement pas le retour à la ligne ni la mise en forme (options de soulignement, changement de police, etc).

EIDE — acronyme de « Enhanced Integrated Device Electronics » (électronique de périphérique intégré améliorée) — Version améliorée de l'interface IDE pour les disques durs et les lecteurs de CD.

EMI — Electromagnetic Interference (interférence électromagnétique) — Interférences électriques causées par radiation électromagnétique.

ENERGY STAR® — Exigences de l'agence EPA (Environmental Protection Agency) permettant de diminuer la consommation globale d'électricité.

EPP — acronyme de « Enhanced Parallel Port » — Connecteur parallèle permettant de transmettre des données de manière bidirectionnelle.

E/S — Entrée/Sortie — Opération ou périphérique entrant et extrayant des données de votre ordinateur. Les claviers et les imprimantes sont des périphériques d'E/S.

ESD — acronyme de « ElectroStatic Discharge » (décharge électrostatique) — Brève décharge d'électricité statique. Ce type de décharge peut endommager les circuits intégrés du matériel informatique et de communication.

F

Fahrenheit — Système de mesure des températures où 32 ° correspond au point de congélation et 212 ° au point d'ébullition de l'eau.

FAI — acronyme de « Fournisseur d'accès Internet » — Société qui vous permet d'accéder à son serveur hôte afin de vous connecter directement à Internet, d'envoyer et de recevoir des messages électroniques et d'accéder à des sites Web. Le fournisseur d'accès Internet (FAI) vous attribue un progiciel, un nom d'utilisateur et des numéros de téléphone d'accès contre un paiement.

FBD — acronyme de « Fully-Buffered DIMM » — DIMM dotés de puces DDR2 DRAM et d'une mémoire tampon avancée (AMB) qui accélère la communication entre les puces DDR2 SDRAM et le système.

FCC — Federal Communications Commission — Agence des États-Unis responsable de l'application des réglementations ayant trait aux communications sur la quantité de rayonnement que peuvent émettre les ordinateurs et les autres équipements électroniques.

fichier « Lisez-moi » — Fichier texte livré avec un logiciel ou du matériel. En général, les fichiers « Lisez-moi » fournissent des informations sur l'installation et décrivent les nouvelles améliorations ou corrections apportées au produit qui n'ont pas encore été documentées.

format — Processus qui prépare un disque pour le stockage des fichiers. Lorsqu'un lecteur ou disque est formaté, les informations existantes sur ce lecteur ou disque sont perdues.

FSB — acronyme de « Front Side Bus » (bus frontal) — Canal de données et interface physique entre le microprocesseur et la mémoire RAM.

FTP — acronyme de « File Transfer Protocol » (protocole de transfert de fichiers) — Protocole Internet standard utilisé pour échanger des fichiers entre des ordinateurs connectés à Internet.

G

G — Gravité — Mesure de poids et de force.

GHz — Gigahertz — Unité de mesure de fréquence égale à un milliard de Hz ou à mille MHz. La vitesse des microprocesseurs, des bus et des interfaces des ordinateurs est généralement mesurée en GHz.

Go — Giga-octet — Unité de stockage de données égale à 1024 Mo (1 073 741 824 octets). Ce terme est souvent arrondi à 1 000 000 000 octets lorsqu'il fait référence à la capacité de stockage d'un disque dur.

GUI — Graphical User Interface (interface graphique utilisateur) — Logiciel interagissant avec l'utilisateur à l'aide de menus, de fenêtres et d'icônes. La plupart des programmes fonctionnant avec les systèmes d'exploitation Microsoft Windows ont des interfaces graphiques utilisateur.

H

HTTP — acronyme de « Hypertext Transfer Protocol » — Protocole d'échange de fichiers entre des ordinateurs connectés à Internet.

Hyper-Threading — Technologie Intel qui permet d'améliorer les performances globales de l'ordinateur en permettant à un processeur physique de fonctionner comme deux processeurs logiques, pouvant effectuer certaines tâches simultanément.

Hz — Hertz — Unité de mesure de fréquence égale à 1 cycle par seconde. La vitesse de fonctionnement des ordinateurs et des périphériques électroniques est souvent mesurée en kilohertz (kHz), mégahertz (MHz), gigahertz (GHz) ou térahertz (THz).

I

iAMT — Intel® Active Management Technology — Fournit des capacités de gestion des systèmes plus sécurisées, que l'ordinateur soit allumé ou éteint, ou que le système d'exploitation réponde ou non.

IDE — acronyme de « Integrated Device Electronics » — Interface pour les périphériques de stockage de masse dans laquelle le contrôleur est intégré au lecteur de disque dur ou au lecteur de CD.

IEEE 1394 — Institute of Electrical and Electronics Engineers, Inc. — Bus série à hautes performances utilisé pour connecter des périphériques compatibles IEEE 1394 tels que les appareils numériques et les lecteurs DVD à l'ordinateur.

intégré — Se dit généralement des composants physiquement situés sur la carte mère de l'ordinateur. Synonyme d'*incorporé*.

IrDA — Infrared Data Association — Organisme en charge de la création de normes internationales pour les communications infrarouge.

IRQ — Interrupt Request (requête d'interruption) — Passerelle électronique associée à un périphérique spécifique et qui permet à ce dernier de communiquer avec le microprocesseur. Une IRQ doit être attribuée à chaque périphérique. Bien que deux périphériques puissent partager la même affectation d'IRQ, ils ne peuvent pas fonctionner simultanément.

K

Kb — Kilobit — Unité de données égale à 1024 bits. Mesure de la capacité des circuits intégrés de mémoire.

kHz — Kilohertz — Unité de mesure de fréquence égale à 1000 Hz.

Ko (Kilo-octet) — Unité de données égale à 1024 octets mais souvent considérée comme étant égale à 1000 octets.

L

LAN — acronyme de « Local Area Network » (réseau local) — Réseau informatique couvrant une petite zone. Un réseau local est généralement limité à un seul bâtiment ou à plusieurs bâtiments avoisinants. Un LAN peut être connecté à un autre réseau local sur n'importe quelle distance par des lignes téléphoniques et des ondes radioélectriques pour constituer un réseau étendu (WAN, Wide Area Network).

lecteur de CD-RW — Lecteur qui peut lire les CD et écrire sur des disques réinscriptibles (CD-RW) et des disques enregistrables (CD-R). On peut écrire plusieurs fois sur des CD-RW, tandis que les CD-R ne permettent qu'une seule inscription.

lecteur de CD-RW/DVD — Lecteur, parfois appelé lecteur composite/mixte, permettant de lire des CD et des DVD, ainsi que d'écrire sur des disques réinscriptibles (CD-RW) et des disques enregistrables (CD-R). On peut écrire plusieurs fois sur des CD-RW, tandis que les CD-R ne permettent qu'une seule inscription.

lecteur de DVD+RW — Lecteur permettant de lire les DVD et la plupart des supports de CD et d'écrire sur des disques DVD+RW (DVD réinscriptibles).

lecteur d'empreintes digitales — Capteur qui utilise votre empreinte digitale unique pour authentifier votre identité utilisateur et sécuriser votre ordinateur.

lecteur optique — Lecteur qui utilise la technologie optique pour lire ou écrire des données sur des CD, des DVD ou des DVD+RW. Les lecteurs de CD, de DVD, de CD-RW et les lecteurs composites de CD-RW/DVD sont des exemples de lecteurs optiques.

Lecteur Zip — Lecteur de disquette à grande capacité développé par Iomega Corporation qui utilise des disquettes amovibles de 3,5 pouces appelées disquettes Zip. Les disquettes Zip sont légèrement plus grandes que les disquettes normales, à peu près deux fois plus épaisses et peuvent contenir jusqu'à 100 Mo de données.

lecture seule — Données et/ou fichiers que vous pouvez afficher, mais pas modifier ou supprimer. Un fichier peut être en lecture seule si :

- Il se trouve sur une disquette physiquement protégée en écriture, un CD ou un DVD.
- Il est situé sur un réseau dans un répertoire sur lequel l'administrateur système n'a affecté des droits qu'à certains individus.

LED — acronyme de « Light-Emitting Diode » (diode électroluminescente) — Composant électronique émettant de la lumière pour indiquer l'état de l'ordinateur.

Les connexions réseau ne peuvent pas être protégées par les protecteurs de sautes de tension. Vous devez toujours déconnecter le câble de réseau du connecteur réseau pendant les orages.

logement d'extension — Connecteur de la carte système (sur certains ordinateurs) dans lequel vous insérez une carte d'extension pour la connecter au bus système.

logiciel antivirus — Programme spécialement conçu pour identifier, isoler et/ou supprimer des virus de votre ordinateur.

LPT — Line Print Terminal — Désignation d'une connexion parallèle à une imprimante ou à un autre périphérique parallèle.

M

Mb — Mégabit — Mesure de la capacité de la puce de mémoire égale à 1024 Ko.

Mb/s — Megabits Per Second (mégabits par seconde) — 1 million de bits par seconde. Cette mesure est en règle générale utilisée pour les vitesses de transmission des réseaux et des modems.

mémoire — Zone de stockage temporaire dans l'ordinateur. Dans la mesure où les données en mémoire ne sont pas permanentes, il est recommandé d'enregistrer fréquemment vos fichiers lorsque vous travaillez ainsi qu'avant d'éteindre l'ordinateur. Un ordinateur peut avoir plusieurs formes de mémoire : la mémoire RAM, la mémoire ROM et la mémoire vidéo. Le terme mémoire est souvent synonyme de mémoire RAM.

mémoire cache — Mécanisme de stockage à grande vitesse spécifique. Il peut s'agir d'une section réservée de la mémoire principale ou d'un périphérique de stockage rapide indépendant. La mémoire cache permet d'améliorer l'efficacité de nombreuses opérations du microprocesseur.

mémoire cache L1 — Mémoire cache principale se trouvant dans le microprocesseur.

mémoire cache L2 — Mémoire cache secondaire pouvant être externe au microprocesseur ou intégrée à l'architecture de celui-ci.

mémoire vidéo — Mémoire composée de puces mémoire dédiées aux fonctions vidéo. La mémoire vidéo est en général plus rapide que la mémoire système. La quantité de mémoire vidéo installée a principalement des effets sur le nombre de couleurs qu'un programme peut afficher.

MHz — Mégahertz — Mesure de fréquence égale à 1 million de cycles par seconde. La vitesse des microprocesseurs, des bus et des interfaces d'ordinateurs est généralement mesurée en MHz.

microprocesseur — Puce d'ordinateur qui interprète et exécute les instructions des programmes. Le microprocesseur est parfois appelé UC (unité centrale).

mini PCI — Norme pour les périphériques intégrés, particulièrement adaptée aux communications (modems et NIC). Une carte mini PCI est une carte externe de petit format dont la fonction est équivalente à celle d'une carte d'extension PCI standard.

Mo — Méga-octet — Unité de stockage de données égale à 1 048 576 octets. 1 Mo est égal à 1024 Ko. Lorsque l'on fait référence à la capacité de stockage d'un disque dur, le terme est souvent arrondi à 1 000 000 octets.

Mo/s — Méga-octets par seconde — 1 million d'octets par seconde. Cette mesure est souvent utilisée pour les taux de transfert de données.

mode de bureau étendu — Paramètre d'affichage permettant d'utiliser un second moniteur comme extension de l'ordinateur. Appelé également *mode Double affichage*.

mode Double affichage — Paramètre d'affichage permettant d'utiliser un second moniteur comme extension de l'écran. Appelé également *mode Affichage étendu*.

mode graphique — Mode vidéo qui peut être défini par le nombre de pixels horizontaux x , le nombre de pixels verticaux y et le nombre de couleurs z . Les modes graphiques peuvent afficher un nombre illimité de formes et de polices.

mode Mise en veille prolongée — Mode de gestion de l'alimentation électrique qui enregistre le contenu de la mémoire dans un espace réservé du disque dur, puis arrête l'ordinateur. Quand vous redémarrez l'ordinateur, les informations de la mémoire qui ont été enregistrées sur le disque dur sont automatiquement restaurées.

mode Veille — Mode de gestion de l'alimentation électrique qui arrête toutes les opérations inutiles de l'ordinateur pour économiser l'énergie.

mode Vidéo — Mode qui décrit la façon dont le texte et les graphiques sont affichés sur un moniteur. Les logiciels à affichage graphique, tels que les systèmes d'exploitation Windows, s'affichent en modes vidéo définis par le nombre de pixels horizontaux x , le nombre de pixels verticaux y et le nombre de couleurs z . Les logiciels à base de caractères, comme les éditeurs de texte, s'affichent en modes vidéo qui se définissent par le nombre de colonnes x et par le nombre de rangées y .

modem — Dispositif permettant à votre ordinateur de communiquer avec d'autres ordinateurs via des lignes téléphoniques analogiques. Il existe trois types de modems : externe, carte PC et interne. Généralement, vous utilisez un modem pour vous connecter à Internet et échanger des messages électroniques.

module de voyage — Périphérique en plastique conçu pour être inséré dans la baie modulaire de l'ordinateur portable pour réduire le poids de ce dernier.

MP — mégapixel — Mesure de la définition de l'image utilisée pour les appareils photo numériques.

ms — milliseconde — Mesure de temps égale à un millième de seconde. Le temps d'accès des périphériques de stockage est souvent mesuré en ms.

N

NIC — Reportez-vous à *carte réseau*.

ns — nanoseconde — Mesure de temps égale à un milliardième de seconde.

numéro de service — Étiquette de code à barres apposée sur l'ordinateur permettant d'identifier ce dernier lorsque vous accédez au support de Dell à l'adresse support.dell.com ou lorsque vous appelez le service clientèle ou le support technique de Dell.

NVRAM — acronyme de « Nonvolatile Random Access Memory » (mémoire rémanente à accès direct) — Type de mémoire qui conserve des données lors de la mise hors tension de l'ordinateur ou en cas de coupure d'alimentation électrique. La mémoire NVRAM permet de conserver les informations de configuration, comme la date, l'heure et d'autres options de configuration du système que vous pouvez définir.

O

octet — Unité de stockage de données de base utilisée par votre ordinateur. Un octet équivaut généralement à 8 bits.

onduleur — UPS, Uninterruptible Power Supply — Source d'alimentation de secours utilisée lorsque l'alimentation électrique est coupée ou descend à un niveau de tension inacceptable. Un onduleur permet à l'ordinateur de fonctionner pendant un temps limité en cas de panne d'électricité. Les onduleurs sont en général équipés d'un parasurtenseur et peuvent également offrir des régulations de tension. Les petits systèmes UPS proposent une alimentation par batterie de quelques minutes pour vous permettre d'éteindre l'ordinateur correctement.

P

Panneau de configuration — Utilitaire Windows permettant de modifier les paramètres du système d'exploitation et du matériel : les paramètres d'affichage, par exemple.

papier peint — Motif ou image d'arrière-plan du bureau Windows. Vous pouvez changer de papier peint en utilisant le Panneau de configuration Windows. Vous pouvez également numériser votre photo préférée et en faire un papier peint.

parasurtenseur — Dispositif qui empêche les sautes de tension, pouvant survenir au cours d'orages, par exemple, de pénétrer dans l'ordinateur par l'intermédiaire de la prise électrique. Les parasurtenseurs ne protègent pas de la foudre ou des baisses de tension qui se produisent lorsque la tension descend à plus de 20 pour cent au-dessous du niveau normal de tension de ligne à courant alternatif.

partition — Zone de stockage physique sur un disque dur affectée à une ou plusieurs zones de stockage logique appelées unités logiques. Chaque partition peut contenir plusieurs lecteurs logiques.

PCI — Peripheral Component Interconnect — Bus local prenant en charge les chemins de données de 32 et 64 octets et fournissant un chemin de données haute vitesse entre le microprocesseur et les périphériques (vidéo, lecteur, réseau).

PCI Express — Type d'interface PCI qui accélère le taux de transfert des données entre le processeur et ses périphériques. Avec PCI Express, le taux de transfert des données se situe entre 250 Mo/s et 4 Go/s. Si le jeu de puces PCI Express et le périphérique tournent à des vitesses différentes, ils fonctionnent à la vitesse la plus basse.

PCMCIA — acronyme de « Personal Computer Memory Card International Association » — Organisme chargé d'établir des normes pour les cartes PC.

pilote — Logiciel permettant au système d'exploitation de contrôler un périphérique comme une imprimante. La plupart des périphériques ne fonctionnent pas correctement si le pilote approprié n'est pas installé sur l'ordinateur.

pilote de périphérique — Voir *pilote*.

PIO — acronyme de « Programmed Input/Output » (Entrée/Sortie programmée) — Méthode de transfert des données entre deux périphériques en utilisant le microprocesseur comme une partie du chemin de données.

pixel — Point unique sur un écran. Les pixels sont disposés en rangs et en colonnes pour créer une image. Une résolution vidéo, par exemple 800 sur 600, s'exprime en nombre de pixels en largeur sur le nombre de pixels en hauteur.

Plug-and-Play — Possibilité pour l'ordinateur de configurer automatiquement les périphériques. La norme Plug-and-Play permet d'installer et de configurer automatiquement un périphérique et assure la compatibilité avec le matériel existant si le BIOS, le système d'exploitation et tous les périphériques sont compatibles Plug-and-Play.

Port IR client — Port situé à l'avant de l'ordinateur et permettant de contrôler certaines applications à l'aide de la télécommande Dell Travel Remote de certains systèmes. Sur d'autres systèmes, ce port permet de transférer des données entre l'ordinateur et des périphériques compatibles infrarouge sans utiliser de connexion câblée.

POST — acronyme de « Power-On Self-Test » (auto-test de démarrage) — Programmes de diagnostic, chargés automatiquement par le BIOS, qui effectuent des tests de base sur la plupart des composants de l'ordinateur, comme la mémoire, les unités de disque dur et la vidéo. Si aucun problème n'est détecté au cours de l'autotest de démarrage, l'ordinateur continue son démarrage.

programme de configuration — Programme utilisé pour installer et configurer le matériel et le logiciel. Le programme **setup.exe** ou **install.exe** est généralement livré avec la plupart des progiciels Windows. Il ne faut pas confondre *programme de configuration* et *programme de configuration du système*.

programme de configuration du système — Utilitaire qui joue le rôle d'interface entre le matériel informatique et le système d'exploitation. Le programme de configuration du système vous permet de configurer les options sélectionnables par l'utilisateur dans le BIOS, comme la date et l'heure ou le mot de passe système. Ne modifiez les paramètres de ce programme que si vous connaissez avec exactitude les effets de chacun d'eux sur l'ordinateur.

protection en écriture — Fichiers ou supports ne pouvant pas être modifiés. Utilisez la protection en écriture lorsque vous voulez empêcher la modification ou la destruction des données. Pour protéger contre l'écriture une disquette de 3,5 pouces, faites glisser la languette de protection contre l'écriture en position ouverte.

PS/2 — Personal System/2 — Type de connecteur permettant de relier un clavier, une souris ou un pavé numérique compatible PS/2.

PXE — Pre-boot execution Environment — Norme WfM (Wired for Management) permettant la configuration et le démarrage à distance d'ordinateurs en réseau non dotés de système d'exploitation.

R

raccourci — Icône permettant d'accéder rapidement à des programmes, fichiers, dossiers et lecteurs fréquemment utilisés. En double-cliquant sur un raccourci placé sur votre bureau Windows, vous pouvez ouvrir le dossier ou le fichier correspondant sans avoir à le rechercher au préalable. Les raccourcis ne modifient pas l'emplacement des fichiers. Si vous supprimez un raccourci, le fichier original n'est pas affecté. Vous pouvez également renommer un raccourci.

RAID — Ensemble redondant de disques indépendants — Méthode assurant la redondance des données. Parmi les implémentations courantes de RAID : RAID 0, RAID 1, RAID 5, RAID 10 et RAID 50.

RAM — Random-Access Memory — Zone principale de stockage temporaire pour les instructions et les données des programmes. Toute information stockée dans la RAM est définitivement perdue lorsque vous éteignez l'ordinateur.

résolution — Netteté et clarté d'une image produite par une imprimante ou affichée sur un moniteur. Plus la résolution est élevée, plus l'image est nette.

résolution vidéo — Voir *résolution*.

RFI — acronyme de « Radio Frequency Interference » (interférence de fréquence radio) — Interférence générée à des fréquences radio caractéristiques, entre 10 et 100 000 MHz. Les fréquences radio se trouvent à l'extrémité inférieure du spectre de fréquences électromagnétiques et sont plus susceptibles de présenter des perturbations que les radiations de plus haute fréquence, telles que les infrarouges et la lumière.

ROM — acronyme de « Read-Only Memory » (mémoire morte) — Mémoire qui stocke des données et programmes que l'ordinateur ne peut pas supprimer ou dans laquelle il ne peut pas écrire. À la différence de la mémoire RAM, la mémoire ROM conserve son contenu même après l'arrêt de l'ordinateur. Certains programmes essentiels au fonctionnement de l'ordinateur se trouvent dans la mémoire morte.

RPM — acronyme de « Revolutions Per Minute » (tours par minute) — Mesure le nombre de rotations effectuées par minute. La vitesse des disques durs est souvent mesurée en RPM.

RTC — acronyme de « Real Time Clock » (horloge temps réel) — Horloge alimentée par batterie, située sur la carte système, qui conserve la date et l'heure après l'arrêt de l'ordinateur.

RTCST — Real Time Clock Reset — Cavalier sur la carte système de certains ordinateurs pouvant souvent être utilisé pour résoudre les problèmes.

S

SAS — Serial Attached SCSI — Version série plus rapide de l'interface SCSI (par opposition à l'architecture parallèle SCSI d'origine).

SATA — serial ATA — Version série plus rapide de l'interface (IDE) ATA.

ScanDisk — Utilitaire Microsoft qui recherche la présence d'erreurs dans les fichiers et les dossiers, ainsi que sur la surface du disque dur. ScanDisk s'exécute souvent lorsque vous redémarrez l'ordinateur après un blocage.

SCSI — acronyme de « Small Computer System Interface » — Interface haut débit permettant de connecter des périphériques, tels que des disques, des lecteurs de CD, des imprimantes et des scanners, à un ordinateur. L'interface SCSI peut connecter un grand nombre de périphériques via un seul contrôleur. Chaque périphérique est accessible, grâce à un numéro d'identification individuel, sur le bus du contrôleur SCSI.

SDRAM — acronyme de « Synchronous Dynamic Random-Access Memory » — Type de mémoire vive dynamique (DRAM) synchronisée avec la vitesse d'horloge optimale du microprocesseur.

SDRAM DDR2 — SDRAM à double débit de données 2 — Type de SDRAM DDR qui utilise un prefetch de 4 bits et d'autres modifications architecturales pour passer la vitesse de la mémoire à plus de 400 MHz.

segmentation des données — Technique de répartition des données sur plusieurs lecteurs de disques. La segmentation des données peut accélérer les opérations de récupération des données sur les disques. Les ordinateurs utilisant la répartition des données permettent généralement à l'utilisateur de sélectionner la taille des unités de données ou la taille des segments.

séquence d'amorçage — Spécifie l'ordre des périphériques à partir desquels l'ordinateur tente de s'initialiser.

SIM — acronyme de « Subscriber Identity Module » — Une carte SIM contient une puce cryptant les transmissions vocales et de données. Les cartes SIM peuvent être utilisées avec des téléphones ou des ordinateurs portables.

sortie TV S-Vidéo — Connecteur permettant de relier des périphériques audio numériques ou une télévision à l'ordinateur.

S/PDIF — Sony/Philips Digital Interface — Format de fichier de transfert audio permettant de transférer des données audio entre deux fichiers sans conversion préalable au format analogique, ce qui pourrait dégrader la qualité du fichier.

station d'accueil — permet la réplique de ports et la gestion des câbles et offre des fonctionnalités de sécurité pour adapter votre ordinateur portable à un espace de travail de bureau.

Strike Zone™ — Zone renforcée de la base de la plate-forme qui offre une protection au disque dur en servant d'amortisseur au cas de choc résonnant ou de chute de l'ordinateur (que celui-ci soit allumé ou éteint).

support amovible — CD, DVD ou disquette que vous pouvez utiliser pour démarrer votre ordinateur. Au cas où votre disque dur serait endommagé ou votre ordinateur infecté par un virus, assurez-vous d'avoir toujours à disposition un CD, un DVD ou une disquette amovible. Le support *Drivers and Utilities* est un exemple de support amovible.

SVGA — acronyme de « Super-Video Graphics Array » — Norme utilisée pour les cartes et les contrôleurs vidéo. Les résolutions SVGA types sont de 800 x 600 et 1024 x 768.

Le nombre de couleurs et la résolution affichés par un programme dépendent des capacités de l'écran, du contrôleur vidéo et de ses pilotes, ainsi que de la quantité de mémoire vidéo installée dans l'ordinateur.

SXGA — Super-extended Graphics Array — Norme utilisée pour les cartes et les contrôleurs vidéo qui prend en charge les résolutions allant jusqu'à 1280 sur 1024.

SXGA+ — Super-extended Graphics Array plus — Norme utilisée pour les cartes et les contrôleurs vidéo qui prend en charge les résolutions allant jusqu'à 1400 sur 1050.

T

TAPI — acronyme de « Telephony Application Programming Interface » — Permet aux programmes Microsoft Windows de fonctionner avec de nombreux périphériques de téléphonie (voix, données, télécopie et vidéo).

taux de rafraîchissement — Fréquence, mesurée en Hz, à laquelle les lignes horizontales de l'écran sont rechargées (on parle parfois aussi de *fréquence verticale*). Plus le taux de rafraîchissement est élevé, moins le scintillement vidéo est perceptible à l'œil humain.

technologie sans fil Bluetooth® — Norme des technologies sans fil pour les périphériques réseau de courte portée (9 mètres [29 pieds]) permettant aux périphériques activés de se reconnaître automatiquement.

U

UAC — user account control (Contrôle de compte d'utilisateur) — fonction de sécurité de Windows Vista® qui, lorsqu'elle est activée, fournit une couche supplémentaire de sécurité entre les comptes d'utilisateur et permet d'accéder aux paramètres du système d'exploitation.

UMA — allocation de mémoire unifiée — Mémoire système allouée de manière dynamique à la mémoire vidéo.

USB — Universal Serial Bus — Interface matérielle pour les périphériques lents comme un clavier, une souris, une manette de jeu, un scanner, un jeu de haut-parleurs, une imprimante, des périphériques large bande (DSL et modems par câble), des périphériques d'imagerie ou de stockage compatibles USB. Les périphériques sont branchés directement à un support à 4 broches de votre ordinateur, ou à un concentrateur à plusieurs ports qui se raccorde à votre ordinateur. Les périphériques USB peuvent être connectés et déconnectés lorsque l'ordinateur est sous tension et peuvent également être connectés en guirlande.

UTP — Unshielded Twisted Pair (paire torsadée non blindée) — Type de câble utilisé dans la plupart des réseaux téléphoniques et dans certains réseaux informatiques. Les paires de câbles non blindés sont torsadées afin de les protéger contre les interférences électromagnétiques et sont utilisées à la place des câbles comportant une gaine métallique autour de chaque paire de fils.

UXGA — Ultra-extended Graphics Array — Norme utilisée pour les cartes et les contrôleurs vidéo qui prend en charge les résolutions allant jusqu'à 1600 sur 1200.

V

V — Volt — Unité de mesure de la puissance électrique ou de la force électromotrice. Un V est mesuré sur une résistance de 1 ohm lorsqu'elle est traversée par un courant de 1 ampère.

virus — Programme conçu pour nuire ou détruire les données stockées sur votre ordinateur. Un virus se déplace d'un ordinateur à un autre par l'intermédiaire d'une disquette infectée, d'un logiciel téléchargé à partir d'Internet ou de pièces jointes à des messages électroniques. Lorsque vous démarrez un programme infecté, le virus intégré démarre lui aussi.

Un type courant de virus est le virus d'initialisation, qui est stocké dans les secteurs d'initialisation d'une disquette. Si la disquette reste dans le lecteur lorsque l'ordinateur est éteint puis rallumé, celui-ci est infecté lors de la lecture des secteurs d'amorçage de la disquette en attendant de trouver le système d'exploitation. Si l'ordinateur est infecté, le virus d'initialisation peut se reproduire sur toutes les disquettes lues ou écrites sur cet ordinateur jusqu'à son éradication.

vitesse de bus — Vitesse, en MHz, qui indique la rapidité avec laquelle un bus peut transférer des informations.

vitesse d'horloge — Vitesse, en MHz, qui indique la rapidité avec laquelle les composants de l'ordinateur connectés au bus système fonctionnent.

W — Watt — Mesure du courant électrique. Un watt est 1 ampère de courant dont le débit est de 1 volt.

W

Wh — Wattheure — Unité de mesure utilisée couramment pour indiquer la capacité approximative d'une batterie. Par exemple, une batterie de 66 Wh peut fournir 66 W de courant pendant 1 heure ou 33 W pendant 2 heures.

WLAN — réseau local sans fil. Ensemble d'ordinateurs interconnectés qui communiquent entre eux par les ondes aériennes et qui utilisent des points d'accès ou des routeurs pour fournir un accès Internet.

WWAN — réseau étendu sans fil. Réseau de données haut débit sans fil utilisant la technologie cellulaire et couvrant une zone géographique plus grande que celle couverte par le WLAN.

WXGA — acronyme de « Wide-aspect Extended Graphics Array » — Norme utilisée pour les cartes et les contrôleurs vidéo et prenant en charge les résolutions allant jusqu'à 1 280 x 800.

X

XGA — Extended Graphics Array — Norme utilisée pour les cartes et les contrôleurs vidéo et qui prend en charge les résolutions allant jusqu'à 1024 sur 768.

Z

ZIF — acronyme de « Zero Insertion Force » — Type de connecteur ou de support permettant l'installation ou le retrait d'une puce sans forcer sur la puce ou le support.

Zip — Format de compression des données répandu. Les fichiers compressés au format Zip sont appelés fichiers Zip et portent en général l'extension **.zip**. Un type spécial de fichier zippé/compressé est un fichier à extraction automatique, dont l'extension est **.exe**. Pour décompresser un fichier à extraction automatique double-cliquez dessus.

zone de notification — Partie de la barre d'état système du bureau Windows qui contient des icônes permettant d'accéder rapidement aux programmes et aux fonctions de l'ordinateur, notamment à l'horloge, au contrôle du volume et à l'état de l'imprimante. Appelée également *barre d'état système*.

Index

A

- alimentation
 - bouton, 20
 - filtres de ligne
 - mode mise en veille
 - prolongée, 42, 45-46
 - mode Veille, 45
 - mode veille, 42
 - onduleur
 - options, 43
 - options,modes, 43
 - parasurtenseurs
 - périphériques de protection
 - problèmes, 118
- amorçage
 - à partir d'un périphérique USB, 91
- Assistant Transfert de fichiers et paramètres, 32
- assistants
 - Assistant Transfert de fichiers et paramètres, 32
- audio numérique S/PDIF
 - activation, 68

B

- batterie
 - problèmes, 109
- BIOS, 85

C

- casque Dolby, configuration, 68
- CD, 49
 - lecture, 47
 - système d'exploitation, 17
- CD Operating System, 17
- clavier
 - problèmes, 113
- codes sonores, 98
- configuration du système, 85
 - accès, 85
 - écrans, 86
 - options, 87
- conflits
 - incompatibilités logicielles et matérielles, 103, 131
- conflits d'interruption, 103, 131
- connexion
 - périphérique audio, 52
 - téléviseur, 52
- connexion Internet
 - à propos de, 29
 - configuration, 30
 - options, 29
- consignes de sécurité, 12
- contacter Dell, 153
- contrat de licence utilisateur final, 12

- copie de CD
 - astuces, 51
 - informations générales, 49
 - procédure, 49
- copie de DVD
 - astuces, 51
 - informations générales, 49
 - procédure, 49

D

- Dell
 - contacter, 153
- Dell Diagnostics, 104
- DellConnect, 148
- Démarrage de Dell Diagnostics à partir du CD Drivers and Utilities, 105
- Démarrage de Dell Diagnostics à partir du disque dur, 104
- dépannage
 - conflits, 103, 131
 - Dell Diagnostics, 104
 - Dépanneur des conflits matériels, 103, 131
 - restauration à un état antérieur, 132-133
- Dépanneur des conflits matériels, 103, 131
- diagnostics
 - codes sonores, 98
 - Dell, 104

- disque dur
 - problèmes, 111
- documentation
 - contrat de licence utilisateur final, 12
 - en ligne, 14
 - ergonomie, 12
 - garantie, 12
 - guide d'information sur le produit, 12
 - régulations, 12
 - sécurité, 12
- DVD, 49
 - lecture, 47

E

- étiquettes
 - Microsoft Windows, 13
 - numéro de service, 13

F

- Factory Image Restore, 135, 137

G

- guide d'information sur le produit, 12

I

- IEEE 1394
 - problèmes, 113

imprimante
câble, 36
configuration, 29, 36
connexion, 29, 36
problèmes, 119
USB, 37

Informations sur l'ergonomie, 12

informations sur la garantie, 12

informations sur les
réglementations, 12

L

lecteur de carte multimédia
utilisation, 70

lecteur de CD-RW
problèmes, 111

lecteur Flex Bay
lecteur de carte multimédia, 20

lecteur optique
problèmes, 110

lecteurs
problèmes, 110
RAID, 73

lecture de CD, 47

lecture de DVD, 47

logiciel
conflits, 103, 131
problèmes, 114-115

M

matériel
codes sonores, 98
conflits, 103, 131
Dell Diagnostics, 104
lecteurs, configuration RAID, 73

matrice RAID, création, 78

mémoire
problèmes, 116

messages
erreur, 111

messages d'erreur
codes sonores, 98
problèmes, 111

mise en veille prolongée, 42,
45-46

mode Veille
à propos de, 45

mode veille, 42

moniteur
connexion de deux, 38-39
connexion DVI, 38-39
connexion téléviseur, 38-39
connexion VGA, 38-39
difficile à lire, 122
mode bureau étendu, 40
mode clone, 40
paramètres d'affichage, 40
vide, 122

mot de passe
cavalier, 93
suppression, 93

N

numéro de service, 13
numéros de téléphone, 153

O

onduleur
onduleur. Voir *onduleur*
ordinateur
 blocage, 114-115
 codes sonores, 98
 ne répond plus, 114
 restauration à un état
 antérieur, 132
 spécifications, 141

P

paramètres
 configuration du système, 85
paramètres du CMOS
 suppression, 95
PC Restore, 135
périphérique audio
 activation, 68
 connexion, 52
pilotes, 127
 à propos de, 127
 identification, 127
 réinstallation, 128

problèmes

 affichage difficile à lire, 122
 alimentation, 118
 batterie, 109
 blocage de l'ordinateur, 114-115
 blocages de programme, 114
 clavier, 113
 codes sonores, 98
 conflits, 103, 131
 Dell Diagnostics, 104
 disque dur, 111
 écran bleu, 115
 écran difficile à lire, 122
 écran vide, 122
 généralités, 114
 IEEE 1394, 113
 imprimante, 119
 l'ordinateur ne répond plus, 114
 lecteur de CD-RW, 111
 lecteur optique, 110
 lecteurs, 110
 logiciels, 114-115
 mémoire, 116
 messages d'erreur, 111
 moniteur vide, 122
 réglage du volume, 121
 réseau, 117
 restauration à un état
 antérieur, 132-133
 scanner, 120
 souris, 116
 un programme ne répond
 plus, 114
 voyant d'alimentation, 118

propriétés des options
 d'alimentation, 43

R

- RAID
 - configuration, 73
- réseau
 - problèmes, 117
- ResourceCD
 - Dell Diagnostics, 104
- Restauration du système, 132-133

S

- scanner
 - problèmes, 120
- séquence d'amorçage
 - modification, 91-92
 - paramètres, 90
- site de support Dell, 14
- site web de support, 14
- SMART, 103
- souris
 - problèmes, 116
- spécifications, 141
- support
 - contacter Dell, 153
- système d'exploitation
 - réinstallation, 17
 - support, 138

T

- téléviseur
 - connexion, 52
 - connexion à ordinateur, 38-39
- transfert d'informations vers un nouvel ordinateur, 32

U

- USB
 - démarrage à partir de périphériques, 91

V

- vérification du disque, 111
- volume
 - réglage, 121
- voyant d'alimentation, 124
 - comportement, 118

W

- Windows Vista
 - Factory Image Restore, 135
 - mode Mise en veille prolongée, 46
 - mode Veille, 45
 - Restauration du système, 133

Windows XP

- Assistant Transfert de fichiers et paramètres, 32

- Dépanneur des conflits matériels, 103, 131

- mode Mise en veille prolongée, 42

- PC Restore, 135

- réinstallation, 17

- Restauration du système, 132-133

Windows XP

- mode veille, 42

- retour à la version précédente du pilote, 128